

TECHNICAL MANUAL

BLUE PAPER
DROPPER
OC2





INDEX

TECHNICAL SPECIFICATION	4
WARNINGS AND CLEANING	5
INSTALLING THE SEATPOST	6
SERVICE	10
SERVICE KITS	17
WARRANTY	21

TECHNICAL SPECIFICATION

AVAILABLE DROPS	TOTAL SEATPOST LENGHT
125MM	416MM
150MM	466MM
170MM	506MM

- Seatpost diameter: 31,6mm
- Remote action: gear cable (4mm outer)
- Routing: Internal*
- Minimum insertion: 100mm
- Compatible saddles: Round rails (7x7 y 7x9)

*The frame the OC2 Dropper is to be installed on must be compatible with internal routing dropper seatposts. If your frame does not have a port to this end, the frame is not compatible. Do not modify the frame to accept the OC2 Dropper seatpost.



WARNINGS AND CLEANING

- After each use, clean your seatpost with a clean soft cloth. Do not use pressure washers or abrasives.
- Before each use, check the collar ring for tightness. It should be as tight as possible using your bare hands.
- Check periodically the state of the remote cable and outer. If they are not in optimal condition and they present kinks, cuts or excessive dirt inside, replace them for an optimal operation.
- Do not disassemble the OC2 Dropper. The maintenance and repair of the seatpost must be carried out by a professional dealer.
- The seatpost must be in the fully extended position in order to hang or lift the bicycle by the seatpost/saddle. To store your bicycle or seatpost, do it in the fully extended position.
- Do not lubricate the seatpost stanchion. If it is dirty, clean it following this guide's indications.
- Overtightening the seatpost clamp beyond the recommended torque settings might cause damage and affect the seatpost operation. Follow the frame/seatpost clamp recommended torque settings.
- Replace the collar ring assembly, the bushings and the guides after every 100 hours of use. This job should be carried out by a professional dealer.
- Follow all the recommended torque settings.
- Always use soft jaws to clamp the OC2 Dropper on the work stand.

INSTALLING THE SEATPOST

MATERIALS AND TOOLS NEEDED

Allen keys:

- 2.5mm
- 3mm
- 4mm
- 5mm
- Torque wrench
- Cable cutters
- Lithium grease/carbon assembly compound
- Gear cable
- Gear outer cable and 4mm ferrules
- Metal cable end

OC2 DROPPER INSTALLATION



1 Install the outer cable into the frame following the frame's specific routing. Introduce it into the port on the front of the bike and guide it until it comes out of the seat tube. 20-25cm should protrude out of the seat post.

If your bike already had a seatpost installed, disassemble it from the bike before installing the outer cable into the frame.

On new bikes equipped with the OC2 dropper, the outer cable might already be installed.



2 Install a 4mm plastic ferrule on the outer cable end coming out of the seatpost. Insert this end of the outer cable into the seatpost actuator's housing.

3

3 Insert the seatpost into the seat tube until it reaches the minimum insertion mark and tighten the seatpost clamp (5Nm-6Nm).

If you know the final saddle height, you can insert the seatpost (fully extended) until the desired saddle height is reached so a shorter length of outer cable is needed. Tighten the seatpost clamp (5Nm-6Nm).

4

4 Install the OC Components or Shimano SL-MT800-L I-Spec remote lever on your preferred position on the left side of the handlebar.



5 Take the outer cable end at the front of the bike to the remote lever to determine the length needed. Turn the handlebar both ways to ensure they turn free all the way and the outer cable does not interfere with other cables or components.

Cut the outer cable using a bike specific cable cutter. Install a 4mm plastic ferrule onto the outer cable's end.



7 Insert a gear cable into the outer cable from the seatpost end.

6

6 Loosen the seatpost clamp and pull from the OC Dropper seatpost until it is out of the seat tube. Push the outer cable from the end of the bike until a portion protrudes from the seat post.



Install the gear cable's head into its housing on the seatpost actuator and insert the outer cable into its housing on the seatpost base.



Insert the seatpost into the seat tube while carefully pulling from the outer cable from the front of the bike until the seatpost is at the desired height. The arrow on the saddle clamp should point to the front of the bike.

Tighten the seatpost clamp (5Nm-6Nm)

On aluminum frames, apply a thin layer of lithium grease on the part of the seatpost that will be inserted into the frame. On carbon frames use carbon assembly compound.



Adjust the cable tension with the barrel adjuster until there is no play on the lever. New cables can develop slack until they completely settle, remove any slack with the barrel adjuster after the first rides.



Guide the cable through the remote's barrel adjuster and through the hole on the lever. Lightly pull from the cable to remove any slack and tighten the lever setscrew (1,2Nm). Cut the cable and install a metal cable end.

SERVICE

This guide is intended for authorized Orbea dealers. The service and repair of the OC2 Dropper should not be carried out by the end consumer, risking damages to the components that are not covered by the warranty.

After every 100 hours of use, or in case of excessive play on the seatpost, the bushings, guides and the seal collar ring should be replaced.

DISASSEMBLY

Tools needed:

- 3mm Allen wrench.
- 10mm Allen wrench.
- Assembly grease

1

Completely remove the seatpost from the bike. Remove the saddle and the saddle clamp assembly.



Hold the seatpost with your hand or soft rubber jaws and use a 10mm Allen wrench to unscrew the actuator from the base of the seatpost.



With your bare hands, unscrew the seal collar ring and remove the outer tube from the upper tube assembly.

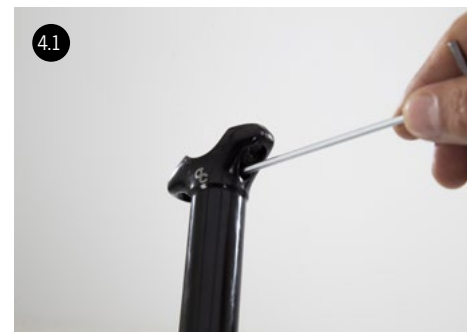

With a 3mm Allen wrench, unscrew the setscrew at the back of the seatpost head. Remove the hydraulic cartridge from the inside of the upper tube assembly. Remove the rubber bottom out bumpers from the cartridge shaft. Clean the cartridge with a soft cloth if you are going to re-use it.





Remove the lower and upper bushing from the upper seatpost assembly.



Remove the plastic guides from the upper tube assembly. You can use a small screwdriver to remove them from their housing. Be careful not to scratch any surface.



Slide down the seal collar ring to remove it from the upper tube.

ASSEMBLY



Clean thoroughly all components before assembling back the OC2 Dropper.
Use new bushings, guides and seal collar ring (kit E)

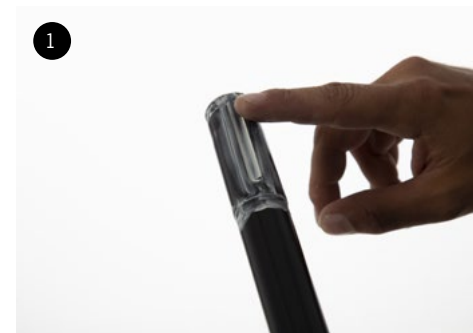

Apply a thin layer of grease on the guides housings and the areas where the bushings will be installed.



Slide the seal collar ring onto the upper tube. Install the upper bushing.





Insert the guides into their housings making sure they are fully seated.



Install the lower bushing, making sure it is seated into the notches on the base of the upper tube.



Insert the upper tube assembly into the lower tube. Ensure the guides slide into the notches on the lower tube.

The OC logo should be aligned with the higher part of upper tube head (back of the seatpost).



Screw and tighten with your bare hands the seal collar ring.



Completely insert the hydraulic cartridge into the seatpost assembly so the notch on the top of the cartridge is aligned with the setscrew on the back of the seatpost head.

With a 3mm Allen wrench, tighten the setscrew on the seatpost head (1.4Nm). Pull from the cartridge shaft to make sure the cartridge is correctly installed.

SERVICE KITS

The hydraulic cartridge, the lower tube and the upper tube of the OC2 Dropper have specific lengths for each seatpost size (drop). Order the correct kit for your seatpost. Do not mix components from different length kits.



8 Install the rubber bottom out bumpers onto the cartridge shaft.



9.1 Slide the lower tube upwards and screw the actuator assembly. To avoid crossthreading the shaft, first screw a couple of turns the actuator assembly onto the shaft, then slide the outer tube downwards and screw the actuator assembly into the lower tube. Tighten the actuator assembly to 5Nm using a 10mm allen wrench.



10 Check the correct operation of the OC2 Dropper. Install the saddle clamp assembly, the saddle and the seatpost on the bike.

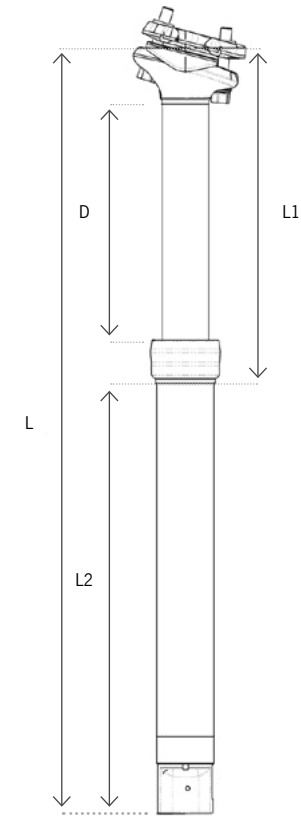

DROP (D)	TOTAL LENGHT					
	L	L1	L2	L3	L4	L5
125mm	416	182	233	225	213	220
150mm	466	207	258	250	238	245
170mm	506	227	278	270	258	265

KIT A

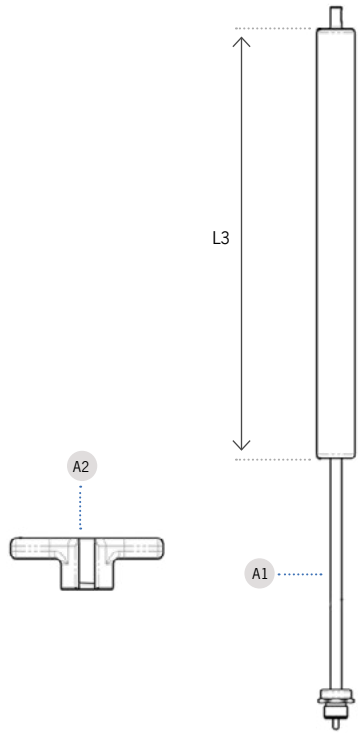

KIT B

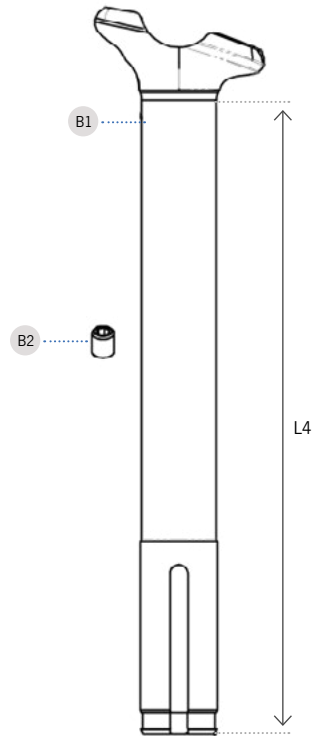

KIT C

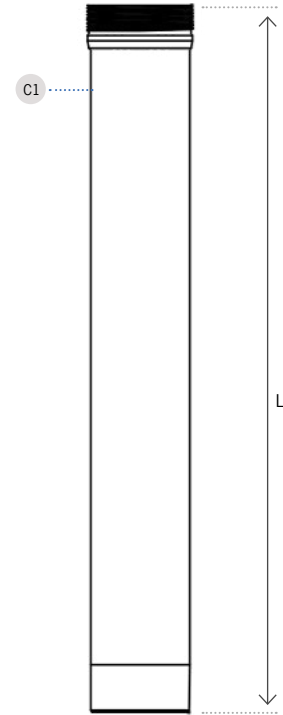

KIT D

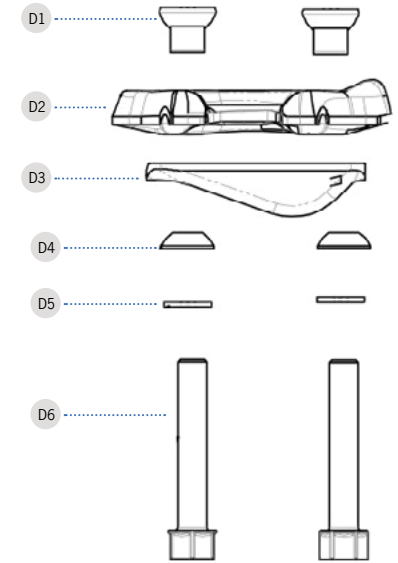

KIT A	CODE	COMPONENTS	QUANTITY
KIT A OC2 DROPPER SEATPOST. 125mm	16100634	A.1 OC2 DROPPER CARTRIDGE	1
KIT A OC2 DROPPER SEATPOST. 150mm	16100635	A.2 ACTUATOR LOCKNUT TOOL	1
KIT A OC2 DROPPER SEATPOST. 170mm	16100636		

KIT B	CODE	COMPONENTS	QUANTITY
KIT B OC2 DROPPER SEATPOST. 125mm	16100637	B.1 UPPER TUBE	1
KIT B OC2 DROPPER SEATPOST. 150mm	16100638	B.2 SETSCREW	1
KIT B OC2 DROPPER SEATPOST. 170mm	16100639		

KIT C	CODE	COMPONENTS	QUANTITY
KIT C OC2 DROPPER SEATPOST. 125mm	16100640	C.1 LOWER TUBE	1
KIT C OC2 DROPPER SEATPOST. 150mm	16100641		
KIT C OC2 DROPPER SEATPOST. 170mm	16100642		

KIT D	CODE	COMPONENTS	QUANTITY
KIT D OC2 DROPPER SEATPOST	16100643	D.1 M6 NUTS	2
		D.2 UPPER SADDLE CLAMP	1
		D.3 LOWER SADDLE CLAMP	1
		D.4 BALL WASHERS	2
		D.5 SPRING WASHERS	2
		D.6 M6 BOLTS	2

KIT E

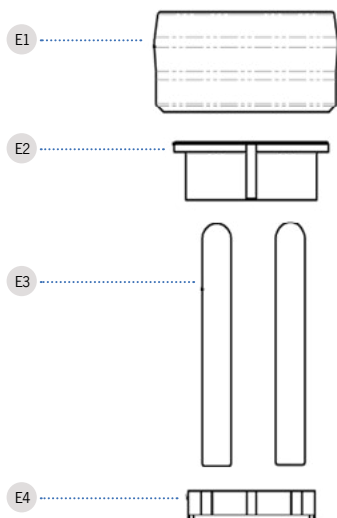

KIT F

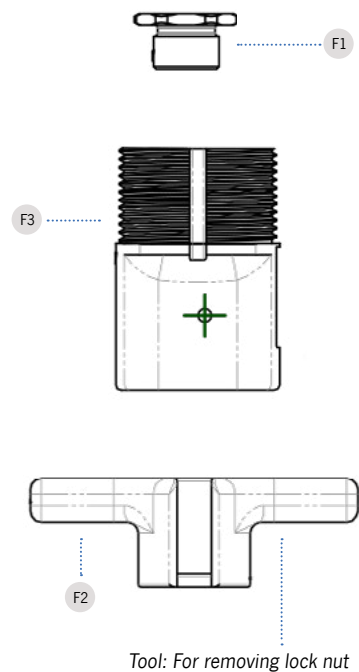

KIT E	CODE	COMPONENTS	QUANTITY
KIT E OC2 DROPPER SEATPOST	16100644	E.1 SEAL COLLAR RING	1
		E.2 LOWER BUSHING	1
		E.3 GUIDES	2
		E.4 UPPER BUSHING	1

KIT F	CODE	COMPONENTS	QUANTITY
KIT F OC2 DROPPER SEATPOST	16100645	F.1 ACTUATOR LOCKNUT	1
		F.2 ACTUATOR LOCKNUT TOOL	1
		F.3 ACTUATOR ASSEMBLY	1

WARRANTY

All **OC COMPONENTS** are covered by the commercial warranty against manufacturing or conformity defects for a period of two years from the date of the original purchase.

Wearable components are not covered by this warranty.

If you have a claim that might be covered under warranty, take your components to an Orbea distributor, along with the original proof of purchase.

ADDITIONAL INFORMATION

ORBEA participates actively on Facebook and Twitter with our fantastic global community of riders. Looking to find spots to ride or plan a vacation? Someone will have the answers:

FACEBOOK

www.facebook.com/OrbeaBicycles

TWITTER

www.twitter.com/Orbea/

YOUTUBE

Visit our Orbea Channel on YouTube for a variety of helpful setup and tech videos:
www.youtube.com/user/OrbeaBicycles

INSTAGRAM

www.instagram.com/orbeabicycles

ORBEA CONTENT

View and download photos, videos and documents.
content.orbea.com/us-en/

BLOG ORBEA

www.orbea.com/es-es/blog/

YOUR ORBEA DEALER

Our dealers are experts and should be able to assist you with setting up and maintaining your Orbea bicycle. A complete listing of Orbea dealers and distributors can be located on our website:

www.orbea.com/us-en/dealers/?country=INT

SUPPORT

For technical questions about Orbea products, write to:
support@orbea.com

For any other question:
orbea@orbea.com

MANUAL TÉCNICO

BLUE PAPER
DROPPER
OC2





ÍNDICE

ESPECIFICACIONES TÉCNICAS	4
ADVERTENCIAS DE SEGURIDAD Y USO	5
INSTRUCCIONES DE MONTAJE	6
MANTENIMIENTO	10
RESPUESTOS	17
GARANTÍA	21

ESPECIFICACIONES TÉCNICAS

RECORRIDOS DISPONIBLES	LONGITUD TOTAL DE LA TIJA
125MM	416MM
150MM	466MM
170MM	506MM

- Diámetro de la tija: 31,6mm
- Accionamiento del remoto: cable de cambio (funda de 4mm)
- Cableado en el cuadro: Interno*
- Inserción mínima: 100mm
- Sillines compatibles: De railes redondos (7x7 y 7x9)

* El cuadro en el que se va a montar la tija OC2 Dropper debe ser compatible con cableado interno de la tija telescópica. Si tu cuadro no tiene un puerto para tal uso, el cuadro no es compatible. No modifiques el cuadro para poder montar la tija OC2 Dropper.



ADVERTENCIAS DE SEGURIDAD Y USO

- Después de cada uso, limpia la tija con un trapo suave y agua. No uses agua a presión ni abrasivos.
- Antes de cada uso, comprueba el apriete del anillo del retén. Debe estar lo más apretado posible usando la mano.
- Comprueba periódicamente el estado de la funda y el cable del remoto. Si su estado no es óptimo y presentan dobleces, cortes y/o excesiva suciedad en su interior, replazalós para un óptimo funcionamiento de la tija.
- No desmontes los componentes de la tija OC2 Dropper. El mantenimiento y reparación de la tija debe ser llevada a cabo por un distribuidor especializado.
- La tija debe estar en la posición extendida para colgar o levantar la bicicleta del sillín. Al amacemar la bicicleta o la tija, hazlo con la tija en la posición extendida.
- No lubriques la barra de la tija. Si tiene suciedad, límpiala siguiendo las instrucciones de esta guía.
- Sobrepasar el par de apriete recomendado del cierre de la tija puede afectar la acción de la tija. Sigue las recomendaciones de apriete del cuadro/cierre de tija.
- Cada 100 horas de uso reemplaza el retén, los casquillos y las guías (kit E). Este mantenimiento debe ser llevado a cabo por un distribuidor especializado.
- Sigue todas las instrucciones sobre pares de apriete
- Siempre utiliza mordazas blandas para sujetar la tija OC2 Dropper en el potro de trabajo.

INSTRUCCIONES DE MONTAJE

MATERIALES Y HERRAMIENTAS NECESARIOS

Llaves Allen

- 2.5mm
- 3mm
- 4mm
- 5mm
- Llave dinamométrica
- Corta cables
- Grasa de montaje/compuesto de montaje de carbono
- Cable de cambio
- Funda de cable y topes de 4mm
- Terminal de cable

MONTAJE DE LA TIJA OC2 DROPPER



Instala la funda de cable por en interior del cuadro siguiendo en guiado específico del cuadro. Ve introduciendo la funda en el cuadro desde el frontal de la bicicleta hasta que unos 20-25 cm de funda sobresalgan por el tubo del sillín.

Si tu bici ya tenía una tija instalada, desmonta la tija antigua antes de instalar la funda en el cuadro.

Para bicis nuevas equipadas con la tija OC2 Dropper, la funda podría estar ya preinstalada en el cuadro.



Instala un tope en el extremo de la funda saliendo por el tubo de sillín. Inserta este extremo de la funda en el alojamiento del accionador de la base de la tija OC2 Dropper.

3

Inserta la tija en el tubo de sillín hasta la marca de inserción mínima y aprieta el tornillo del cierre de la tija (5Nm-6Nm).

Si conoces la altura de sillín final para la bici, puedes introducir la tija en el tubo de sillín (totalmente extendida) hasta alcanzar la altura de sillín deseada para usar menos longitud de funda. Aprieta el tornillo del cierre de la tija (5Nm-6Nm).



Lleva el extremo de la funda instalada previamente desde el frontal de la bicicleta al remoto de la tija para determinar la longitud de la funda. Gira el manillar para asegurarte de que el giro no se ve limitado en modo alguno por la funda y ésta no interfiere con cualquier otra funda o componente.

Corta la funda usando un cortacables específico a la longitud deseada. Instala un tope de funda en el extremo recién cortado.

6

Afloja el cierre de la tija y tira de la tija OC2 Dropper hasta que salga completamente del cuadro. Introduce la funda desde el frontal de la bici hasta que una porción salga del tubo de sillín.

4

Instala el remoto de la tija OC Components o Shimano SL-MT800-L I-Spec en la posición preferida en el lado izquierdo del manillar (1,6Nm-2Nm).



Inserta el cable de cambio en la funda desde el extremo del tubo de sillín.



Instala la cabeza del cable en el alojamiento de la base de la tija e inserta la funda en el tope de la base.



Inserta la tija en el cuadro mientras tiras suavemente del extremo opuesto de la funda en el frontal de la bici hasta que la tija esté a la altura deseada. La flecha en la parte superior de la nuez de la tija debe apuntar hacia el frontal de la bicicleta.

Aprieta el cierre de la tija (5Nm-6Nm)

En cuadros de aluminio, aplica una pequeña cantidad de grasa de montaje en la parte de la tija que irá introducida en el cuadro antes de instalar la tija. En cuadros de carbono, usa pasta de montaje de carbono.



Inserta el cable a través del tensor de cable del remoto y a través del agujero de la maneta. Tira ligeramente del cable para eliminar juego y aprieta el prisionero (1.2Nm). Corta el cable e instala un terminal de metal.



Ajusta la tensión de cable con el ajuste del remoto hasta que la maneta no tenga juego. Tras los primeros usos puede ser necesario volver a ajustar la tensión del cable en la maneta.

MANTENIMIENTO

Las instrucciones de esta sección están dirigidas únicamente a los distribuidores especializados Orbea. El mantenimiento y reparación de la tija OC2 Dropper no debe ser llevada a cabo por el consumidor, pudiendo ocasionarse daños a los componentes que no cubre la garantía.

Cada 100 horas de uso o en caso de que la tija OC2 Dropper muestre juego excesivo, las guías, el conjunto de retén y los casquillos del conjunto superior de la tija deben ser reemplazados.

DESMONTAJE

Herramientas necesarias:

- Llave Allen de 3mm
- Llave Allen de 10mm
- Grasa de montaje

1

Desmonta la tija de la bicicleta completamente.
Desmonta el sillín y el conjunto de la nuez de la tija.

2.1



2.2



Agarra la tija con la mano o en mordazas de goma y con la llave Allen de 10mm desenrosca el conjunto del actuador de la base de la tija.

3.1



3.2



Desenrosca el retén con la mano y separa el conjunto superior de la tija del tubo inferior.

4.1



4.2



Con una llave Allen de 3mm, desenrosca el prisionero de de la parte posterior de la cabeza de la tija y saca el cartucho hidráulico del interior de la tija. Retira los topes de goma del vástago del cartucho. Limpia bien el cartucho con un trapo si vas a volver a usarlo.



Retira el casquillo inferior y el casquillo superior del tubo superior de la tija.



Retira las guías del tubo superior de la tija, puedes ayudarte con un destornillador pequeño, con cuidado de no arañar ningún componente, para sacarlas de sus alojamientos.

Desliza el conjunto del retén hacia abajo y sepáralo de la tija.

MONTAJE



Limpia bien todas las partes antes de ensamblar la tija OC2 Dropper de nuevo. Usa casquillos, guías y retén nuevos (kit E)

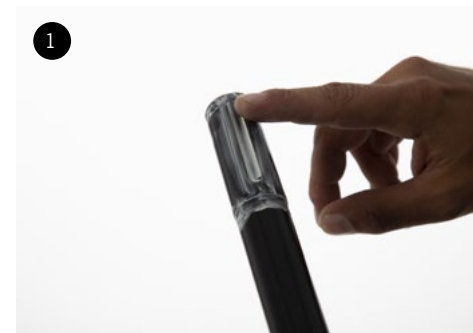

Aplica una fina capa de grasa de montaje en la zona en la que irán ambos casquillos y las guías.

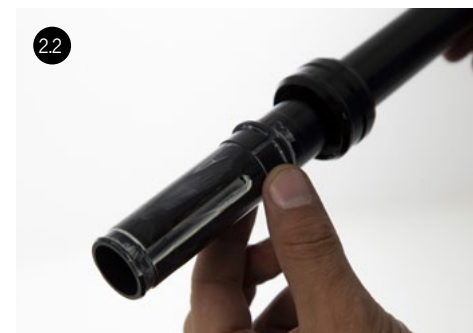

Inserta el conjunto de retén en el tubo superior de la tija. Monta el casquillo superior.



Desliza las guías en sus alojamientos asegurándote de que quedan bien instaladas.



Monta el casquillo inferior, asegurándote de que queda bien instalado en las muescas de la base.



Desliza el tubo superior en el tubo inferior de la tija asegurándote de que las guías del tubo superior se deslizan en las muescas del tubo inferior.

La parte con el logo OC debe quedar alineada con la parte alta de la cabeza de la tija (parte posterior).



Enrosca y aprieta a mano el retén.



Inserta completamente el cartucho hidráulico dentro de la tija de manera que la muesca del tetón de la parte superior del cartucho quede alineada con el prisionero de la cabeza de la tija.

Con una llave Allen de 3mm, aprieta el prisionero de la cabeza de la tija (1.4Nm). Tira ligeramente del vástago del cartucho para asegurarte de que está correctamente instalado.

REPUESTOS

El cartucho hidráulico, el tubo superior y el tubo inferior de la tija OC2 Dropper son específicos para cada recorrido. Asegúrate de pedir el kit de mantenimiento correcto para tu tija. No mezcles componentes de diferentes longitudes.



Instala los topes de goma en el vástago del cartucho.

Desliza el tubo inferior hacia arriba y enrosca el conjunto de accionamiento. Para evitar dañar la rosca del vástago, primero enrosca un par de vueltas en conjunto de accionamiento en el vástago, luego desliza el tubo inferior hacia abajo y enrosca el conjunto de accionamiento en la base del tubo inferior de la tija.

Realiza el apriete final con un llave Allen de 10mm (5Nm).



10

Comprueba el funcionamiento de la tija. Instala la nuez, el sillín y la tija OC2 Dropper en la bicicleta.

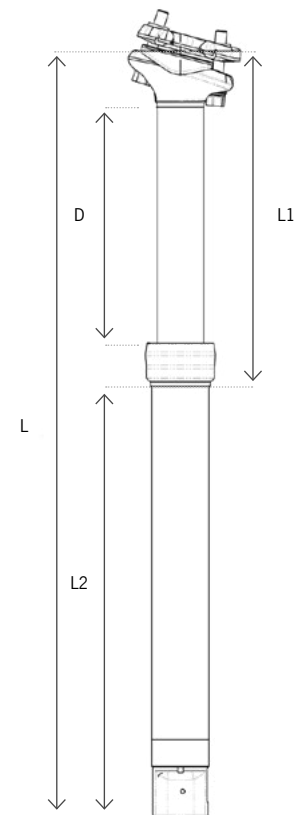

RECORRIDO (D)	LONGITUD					
	L	L1	L2	L3	L4	L5
125mm	416	182	233	225	213	220
150mm	466	207	258	250	238	245
170mm	506	227	278	270	258	265

KIT A

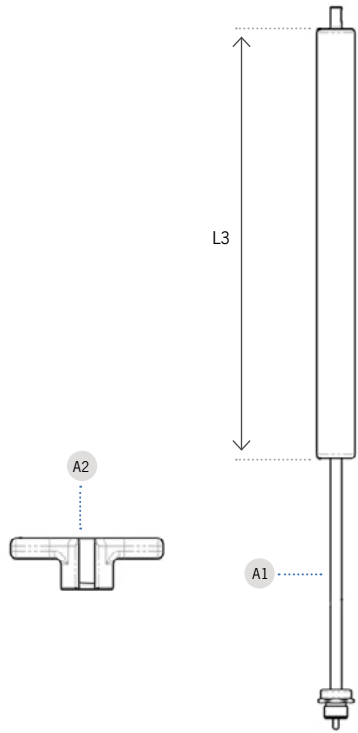

KIT B

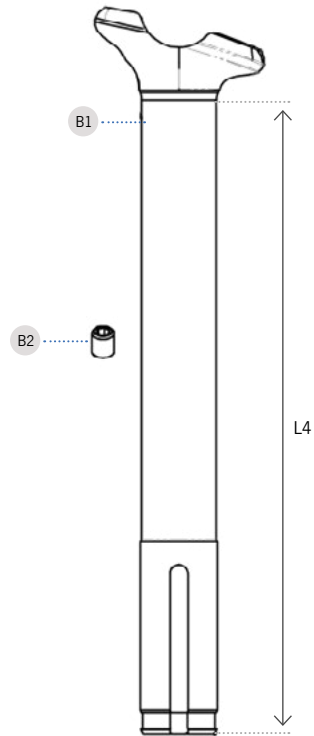

KIT C

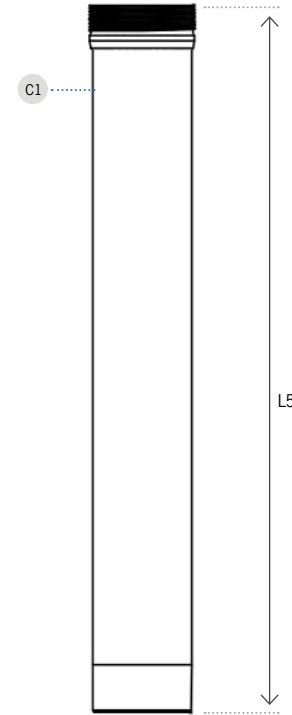

KIT D

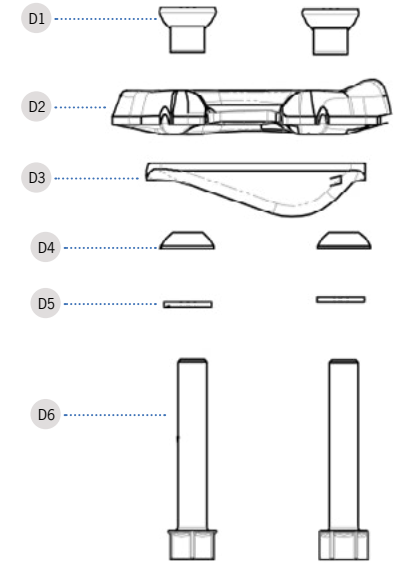

KIT A	CÓDIGO	COMPONENTES	CANTIDAD
KIT A TIJA OC2 DROPPER. 125mm	16100634	A.1 CARTUCHO TIJA OC2	1
KIT A TIJA OC2 DROPPER. 150mm	16100635	A.2 HERRAMIENTA DE LA TUERCA DE BLOQUEO	1
KIT A TIJA OC2 DROPPER. 170mm	16100636		

KIT B	CÓDIGO	COMPONENTES	CANTIDAD
KIT B TIJA OC2 DROPPER. 125mm	16100637	B.1 TUBO SUPERIOR	1
KIT B TIJA OC2 DROPPER. 150mm	16100638	B.2 PRISIONERO	1
KIT B TIJA OC2 DROPPER. 170mm	16100639		

KIT C	CÓDIGO	COMPONENTES	CANTIDAD
KIT C TIJA OC2 DROPPER. 125mm	16100640	C.1 TUBO INFERIOR	1
KIT C TIJA OC2 DROPPER. 150mm	16100641		
KIT C TIJA OC2 DROPPER. 170mm	16100642		

KIT D	CÓDIGO	COMPONENTES	CANTIDAD
KIT D TIJA OC2 DROPPER.	16100643	D.1 TUERCAS M6	2
		D.2 ABRAZADERA SILLÍN SUPERIOR	1
		D.3 ABRAZADERA SILLÍN INFERIOR	1
		D.4 ARANDELAS CÓNICAS	2
		D.5 ARANDELAS PARTIDAS	2
		D.6 TORNILLOS M6	2

KIT E

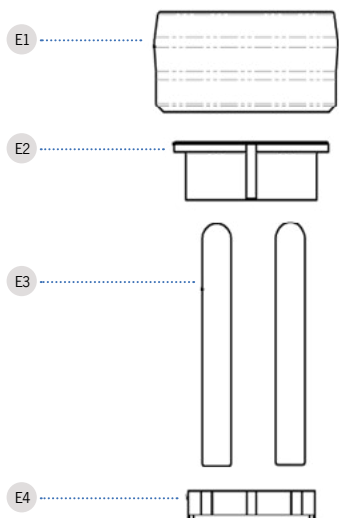

KIT F

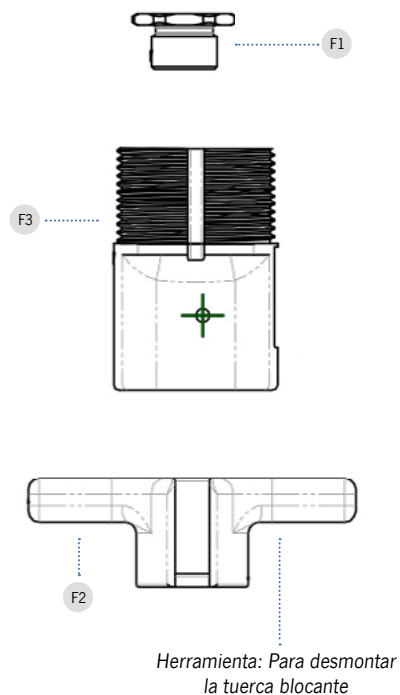

KIT E	CÓDIGO	COMPONENTES	CANTIDAD
KIT E TIJA OC2 DROPPER.	16100644	E.1 CONJUNTO DE COLLAR Y RETÉN	1
		E.2 CASQUILLO SUPERIOR	1
		E.3 GUÍAS	2
		E.4 CASQUILLO INFERIOR	1

KIT F	CÓDIGO	COMPONENTES	CANTIDAD
KIT F TIJA OC2 DROPPER.	16100645	F.1 TUERCA DE BLOQUEO DEL ACCIONADOR	1
		F.2 HERRAMIENTA TUERCA DE BLOQUEO	1
		F.3 CONJUNTO DEL ACTUADOR	1

GARANTÍA

Todos los componentes OC COMPONENTS están cubiertos por la garantía comercial contra defectos de fabricación y/o conformidad durante un periodo de dos años desde la fecha de compra.

Los componentes de desgaste no están cubiertos por dicha garantía.

Para hacer ejercicio de la garantía, dirígete a un distribuidor ORBEA con la factura original de compra.

INFORMACIÓN ADICIONAL

ORBEA participa activamente en Facebook y Twitter con su fantástica comunidad global de ciclistas. ¿Busca algún lugar para andar en bici o pasar sus vacaciones? Seguro que alguien le ofrece ideas interesantes:

FACEBOOK

www.facebook.com/OrbeaBicycles

TWITTER

www.twitter.com/Orbea/

YOUTUBE

Visite el canal de Orbea en YouTube; en él encontrará diversos videos técnicos y de configuración de gran utilidad: www.youtube.com/user/OrbeaBicycles

INSTAGRAM

www.instagram.com/orbeabicycles

ORBEA CONTENT

Vea y descargue fotos, videos y documentos. content.orbea.com/us-en/

BLOG ORBEA

www.orbea.com/es-es/blog/

DISTRIBUIDORES ORBEA

Nuestros distribuidores poseen una elevada especialización, por lo que le ayudarán a configurar y mantener su bicicleta Orbea. Puede encontrar una relación completa de distribuidores Orbea en nuestro sitio web:

www.orbea.com/us-en/dealers/?country=INT

SOPORTE

Para preguntas técnicas sobre los productos Orbea, escribemos a: support@orbea.com

Para cualquier otra consulta:

orbea@orbea.com



ORBEA

WWW.ORBEA.COM