



Food Preparation Machines
Made in Sweden

Combi Cutter CC-32S

- Skivar, strimlar, river och räfflar grönsaker, frukt, torrt bröd, ost, nötter, svamp, m.m.
- Hackar och finfördelar kött, fisk, grönsaker, frukt, nötter, m.m.
- Blandar och mixar såser, soppor, dressingar, m.m.
- Bänkmödel för det mindre köket i robust design.
- Bereder upp till 80 portioner per dag och 2 kg per minut.



Combi Cutter

CC-32S



Liten maskin med möjligheter

HÄLLEs Combi Cutter är en perfekt kompromiss för det lilla köket. CC-32S är både snabbhack och grönsaksskärare i en maskin. Den är liten och nätt och är lätt att ställa undan och plocka fram vid behov.

Hastigheter

CC-32S har två hastigheter, en hög (1 450 varv/minut) på snabbhackaren och en låg (500 varv/minut) på grönsaksskäraren. Maskinen känner själv av vilken topp som är monterad och ställer automatiskt in vilka hastigheter som ska användas.

Utvecklad för bästa hygien

CC-32S tillverkas enbart av hygiencertifierade material. Maskinen har släta ytor, rundade kanter och saknar onödiga skrymslen där mat kan tränga in och fastna. För snabb rengöring är alla lösa delar lätta att ta bort för att enkelt skölja av maskinen. Skärverktyg och alla lösa delar går att diska i diskmaskin.

Bara de bästa materialen

Maskinbasen och maskinhuset är tillverkade av robust ABS-plast, mataren av stark polykarbonat och kärlet av rostfritt stål. Skärverktygen är tillverkade i rostfritt stål och till knivbladen används enbart rostfritt knivstål av högsta kvalitet.

Högsta möjliga driftsäkerhet

Den kraftfulla motorn har ett högt vridmoment och är nedväxlad vilket gör CC-32S mycket driftsäker – oavsett vilka produkter du arbetar med. Om motorn behöver jobba hårdare ges den mer ström för att behålla en jämn gång.



Grönsaksskärare

När matarplattan fälls upp stannar maskinen för att kunna fyllas på. När den fälls ned startar maskinen igen och du kan fortsätta arbetet. Denna automatiska start och stopp-funktion gör att arbetet effektiviseras. En klar fördel, särskilt vid större volymer. I mataren finns ett matarrör för att bereda långsmala varor som gurka och purjolök.

Dubbel säkerhet mot oskyddad kniv

Om matarcyldern avlägsnas bryts strömmen helt. Tack vare denna dubbla säkerhet finns det ingen risk att maskinen går igång när kniven är oskyddad.

Skärverktyg för alla tillfällen

Med vårt breda utbud av stora Ø185 mm skärverktyg klarar CC-32S alla tänkbara jobb. Den skivar, river, strimlar och räfflar allt från hårda till mjuka produkter.



Snabbhack

Snabbhackskärlet är på tre liter och har ett tätslutande lock som möjliggör att större volymer av så väl flytande som torra produkter kan beredas. Snabbhacken kan köras på en hastighet, 1 450 varv/min.

Smarta funktioner

CC-32S har ett patenterat avskraparsystem med tre avskrapararmar. De håller kärlets insida och lock rent. Samtidigt för de produkten mot knivarna under beredningen. Knivarnas utformning och vinkel gör tillsammans med avskraparna att produkterna vänds runt i kärlet så att hela innehållet tillreds jämnt. Det ger ett perfekt resultat på kort tid. Knivarna är tandade vilket gör dem tåligare mot slitage.



Tillbehör



2-pack skärverktyg



4-pack skärverktyg



Verktygshängare



Rengöringsborste Liten/Stor

Skärverktyg i hög kvalitet för bästa resultat

Alla skärverktyg är maskindiskbara. ● = Rostfritt stål

	Skivare 1, 2, 4, 6 * 0.5, 1.5, 3, 5, 7, 8, 9, 10, 15 mm.	Skivar fasta och mjuka grönsaker, frukter, svampar etc.	
	Räffelskivare 4 mm. * 2, 3, 5, 6 mm.	Skär dekorativa räfflade skivor av rödbetor, gurka, morötter etc.	
	Strimlare 2x2, 4x4 mm. * 2x6, 3x3 mm.	Skär strimlor av fasta produkter till soppor, sallader, grytor och dekoration etc. Passar för att skära något böjda Pommes frites.	
	Råkostrivare 2, 4, 6 mm. * 1.5, 3, 4.5, 8, 10 mm.	River morötter och vitkål till råkostsallader. River nötter, mandlar och torrt bröd. Råkostrivare 6 eller 8 mm används vanligtvis för att riva ost till pizza samt till riven vitkål.	
	* Finrivare	River produkter fint, såsom rå potatis till raggmunk och bröd till ströbröd.	
	* Hårdostrivare	Idealisk för att riva hårdost såsom parmesan. River något grövre än "Finrivare, Extra fin".	
	* Finrivare, Extra fin	River produkter mycket fint, såsom rättika finfördelat till puré och potatis till en mos.	

* Dessa dimensioner finns till RG-100 och passar även CC-32S.



Titta på resultat- och inspirationsvideos på vår hemsida, hallde.com ►



Combi Cutter CC-32S

- Överlägsen kombimaskin som är både grönsaksskärare och snabbhack i en maskin.
- Stor halvmåneformad matarcylinde som rymmer de flesta varor hela.
- Enkelt att stapla tomat, lök, paprika m.m. mot cylinderväggen för att skära på en bestämd ledd.
- Trearmad avskrapare till snabbhacken ger ett jämnt resultat.
- Bänkmödel som är lätt att ställa undan och plocka fram vid behov, med två stadiga handtag på sidorna.
- Automatisk hastighetsinställning:
Två hastigheter; 500 varv/minut (grönsaksskärare) och 1 450 varv/minut (snabbhack).

Maskin

- Motor: 1.0 kW. Två hastigheter. 220-240 V, 1-fas, 50-60 Hz.
- Transmission: Kuggrem
- Säkerhetssystem: Två säkerhetsbrytare.
- Skyddsklass maskin: IP34.
- Väggslutning: Jordad, 1-fas, 10 A.
- Säkring: 10 A, trög.
- Ljudnivå LpA (EN31201): 76 dBA vid skärning och 82 dBA vid hackning.
- Magnetfält: Mindre än 0,1 mikrotesla.

Material

- Maskinhus: ABS-plast. • Knivhus: ABS-plast.
- Matare: Polykarbonat och acetal. • Utmatarskiva: Acetal.
- Käril: Rostfritt stål. • Knivenhet: Acetal.
- Lock och avskrapare: Xylex. • Skärverktygens skivor: Rostfritt stål.
- Skärverktygens och knivenhetens knivar: Rostfritt knivstål.

Volym och mått

- Matarcylinde: Volym 0,9 liter. Höjd 185 mm. Diameter 170 mm.
- Matarrör invändig diameter 53 mm.
- Kärlets volym: Brutto 3 liter. Netto lättflytande vätska 1,4 liter.

Skärverktyg

- Skärverktygens diameter: 185 mm.
- Hackknivens diameter: 170 mm.

Typ av beredning

- Grönsaksskärartillsatsen: Skivar, strimlar, river och räfflar. Bereder frukt, grönsaker, torrt bröd, ost, nötter, svamp m.m.
- Snabbhackstillsatsen: Hackar, finfördelar, blandar och mixar. Bereder kött, fisk, frukt, grönsaker, örter/ kryddor, mandel, nötter, parmesan, choklad m.m. Tillreder dressingar, örtoljor, kryddsmör, redningar, majonnäs, såser, soppor, köttfärs, puréer och patéer mm.

Användare

- Restauranger, butikskök, dietkök, salladsbarer, skolor, daghem, fast food-kök, cateringkök, m.fl.

Nettovikt

- Maskin: 7 kg.
- Grönsaksskärartillsats: 1 kg
- Snabbhackstillsats: 1,4 kg
- Skärverktyg: 0,3 kg.

Normer

- Direktiv: Besök hallde.com.
Välj produkt och Certifikat.

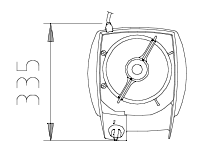
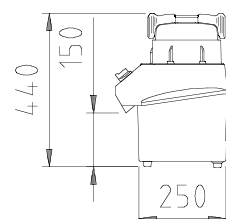
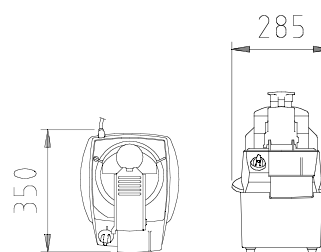
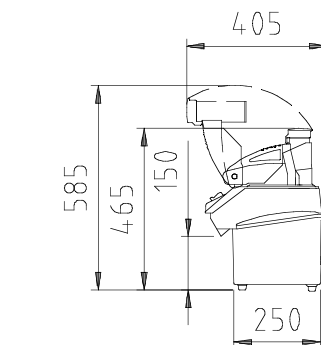

Food Preparation Machines
Made in Sweden

AB Hälde Maskiner – Box 1165 164 26 Kista Sverige
• Telefon: 08 587 730 00 • Fax: 08 587 730 30 • hallde.com • info@hallde.com

