

SIDA 1

C (1 : 4)

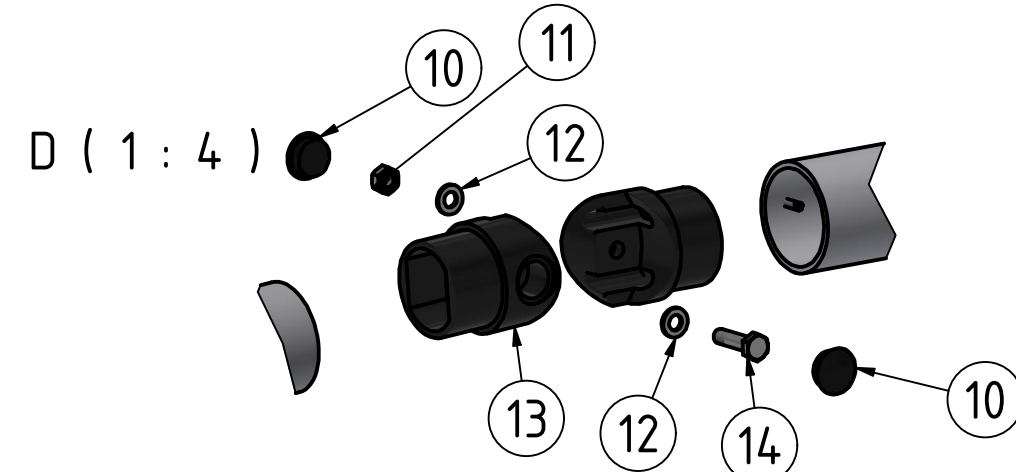
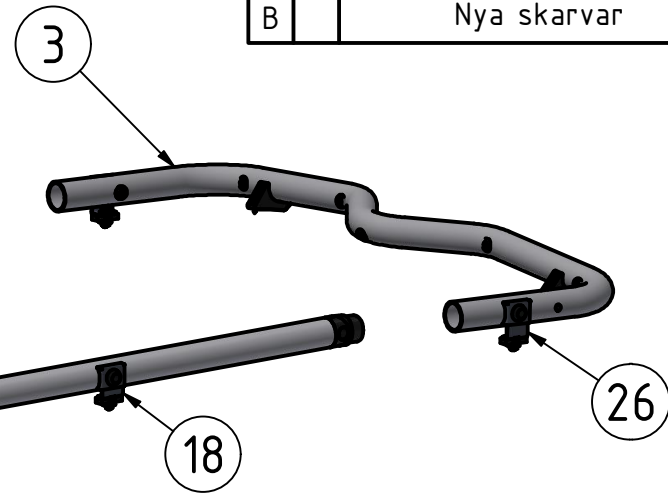
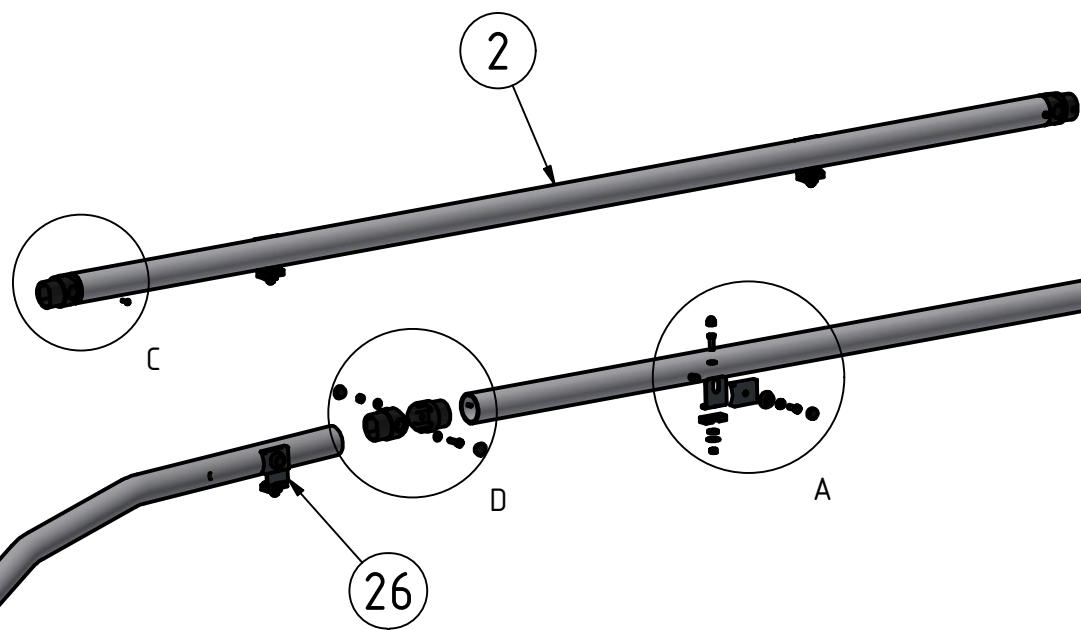
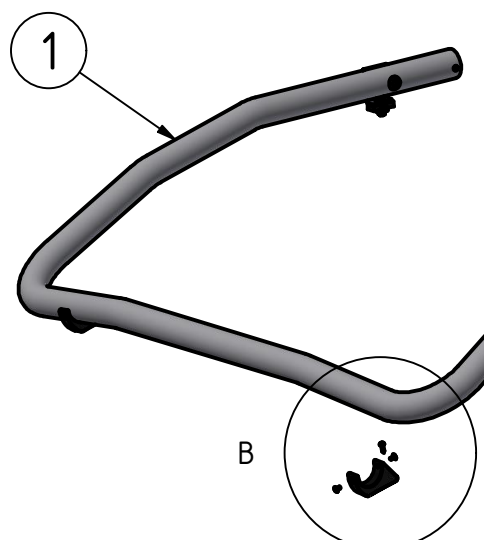
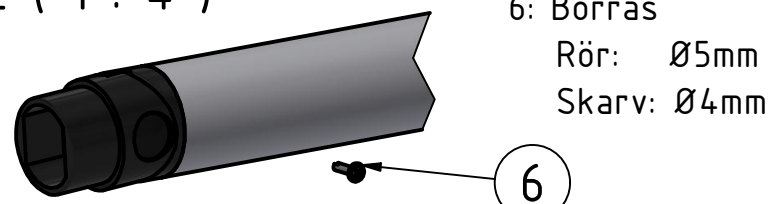

14: Dra ihop med lämpa, ej maximal kraft.

26	4	Vinkel 55mm 90°	T=3	100210
25	8	Täcklock	T=2	100209
24	8	Hatt		50920
23	8	Bricka Nordlock M8 Bred	M8	34328
22	8	Hattbricka	Ø32mm	50921
21	8	Bricka M8+	25x8x1,5	34315
20	8	Tättningsbricka	20x8x4	50935
19	8	Mellanlägg Unifäste	50x10x20	100142
18	4	Vinkel 43mm 90°	T=3	100270
17	8	Nitmutter M8 Alu	M8 Ø11mm 1.5-4.5	32211
16	9	Skruv M6S	M8x25	34105
15	8	Mutterskydd 13mm	M8	50944
14	11	Skruv M6S	M8x30	34167
13	8	Plastskarv 79	Ø60mm	101270
12	16	Bricka M8	8,4x16x1,5	34302
11	12	Mutter M8 Locking	M8 Lås	34204
10	8	Täcklock Ø20mm hål	Ø25(20)x10	50937
9	4	Magnetfäste	t=25	100141
8	4	Skruv RXS	4,2x19	34162
7	8	Skruv MRT-TT	M5x10	34235
6	8	Montageskruv L19	4,2x19	34094
5	6	Täckplugg för Ø10mm	Ø13	50911
4	14	Kabelgenomföring membran	Ø20	96012
3	1	T-RACK bakre takbåge		B82-352-K
2	2	Mellanrör L=2375	Ø60x3,5 L=2375	100996
1	1	T-RACK främre låg takbåge	Ø60x3,5	F82-352
Pos	Ant	SMST Titel	Dimension	Artikel nr/Referens

B (1 : 4)

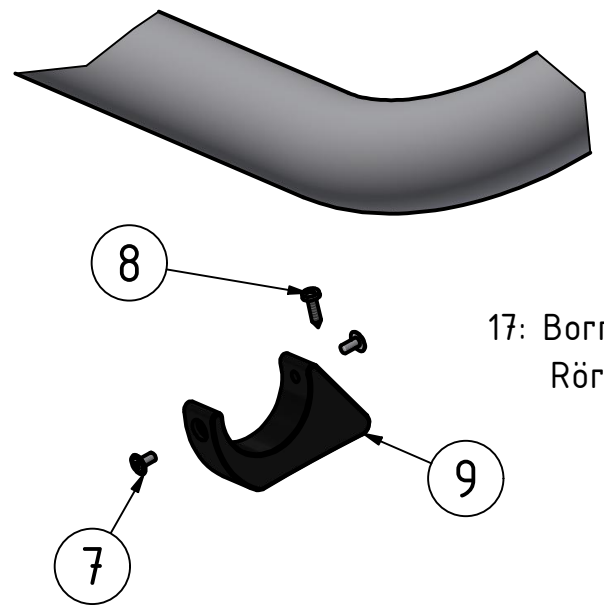

7: Borräs Rör: Ø4mm

A (1 : 4)

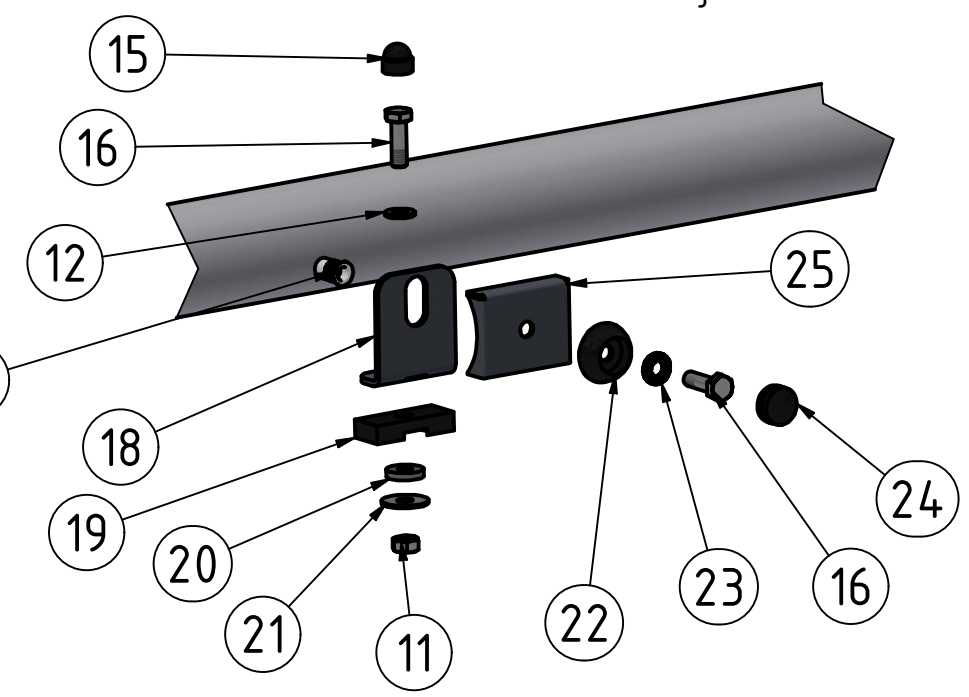

17: Borräs Rör: Ø11mm

F82-252: Hög modell uppe på tak

Konstr. JNO	Ritad JNO	Kop.	Kontr.	Stand.	Godk.	Skala 1 : 15	Ersätter	Ersatt av
Där ej annat anges, gäller SS-ISO 2768 - C och SMS 723 - B. Svetskvalité för svetsar enligt SS - ISO 5817 nivå C.							Filnamn 93616.idw	Datum 2024-04-26
 T-RACK Maxi MAN TGE L3H3 17- Främre låg, bak kamera							Art. nr 93616	Rev B
Tel: +46 (0)651-760 460 Mail: info@qpax.se								

Denna handling får inte kopieras utan vårt skriftliga medgivande och dess innehåll får inte yppas för tredje man och inte heller användas för något obehörigt ändamål.

Nr	Ant	Ändring	Datum	Godk.
----	-----	---------	-------	-------

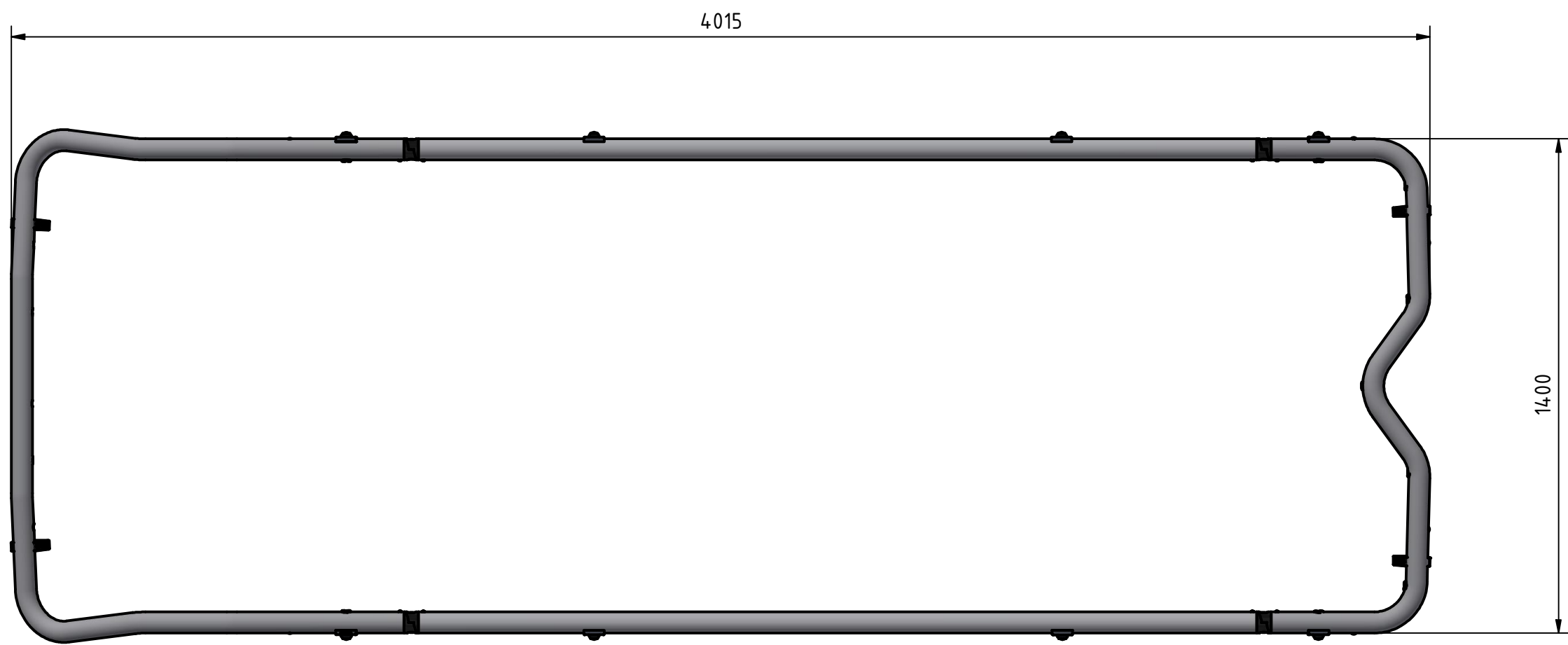
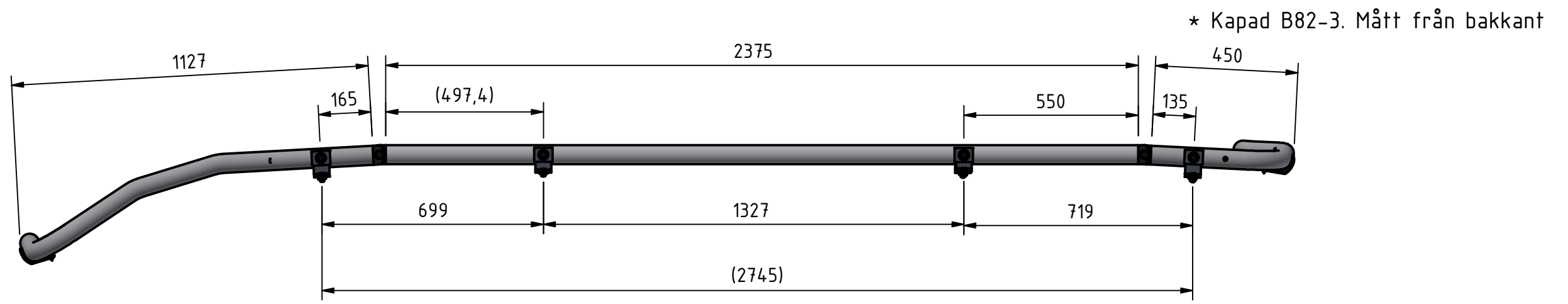

Denna handling får inte kopieras utan vårt skriftliga medgivande och dess innehåll får inte yppas för tredje man och inte heller användas för något obehörigt ändamål.

Konstr. JNO	Ritad JNO	Kop.	Kontr.	Stand.	Godk.	Skala 1 : 15	Ersätter	Ersatt av
Där ej annat anges, gäller SS-ISO 2768 - C och SMS 723 - B. Svetskvalité för svetsar enligt SS - ISO 5817 nivå C.								
 T-RACK Maxi MAN TGE L3H3 17- Främre låg, bak kamera						Filnamn 93616.idw	Datum 2024-04-26	
						Art. nr 93616	Rev B	

Tel: +46 (0)651-760 460 Mail: info@qpax.se