



Q-LIGHT för 4 lampor FORD F150 21-

Art nr: Q900414
Montagesats: 93500



Installation

Produkten monteras genom håltagning i front.



QPAX AB® Pellvägen 4, S-827 63 Färila
Telefon: +46(0)651-760 460 | E-post: info@qpax.se | qpax.se

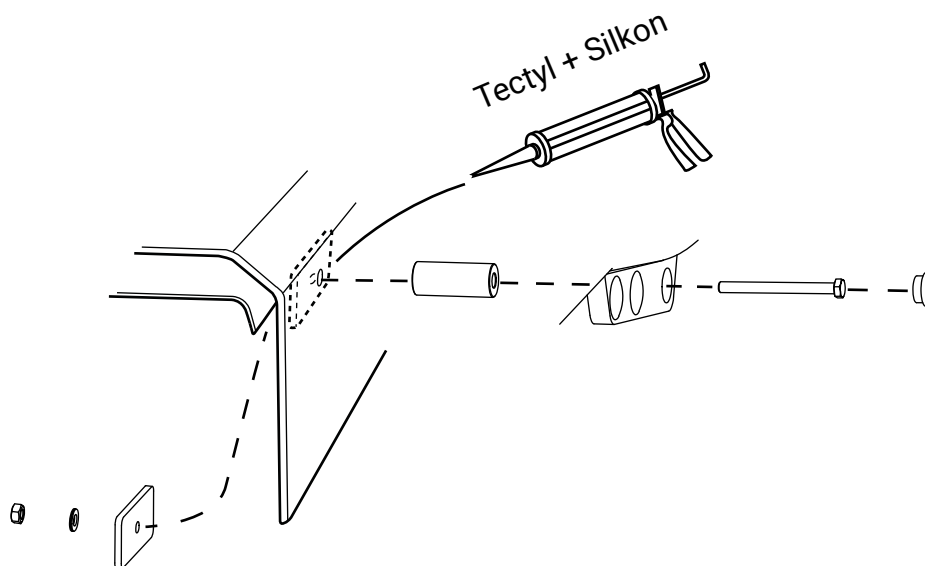
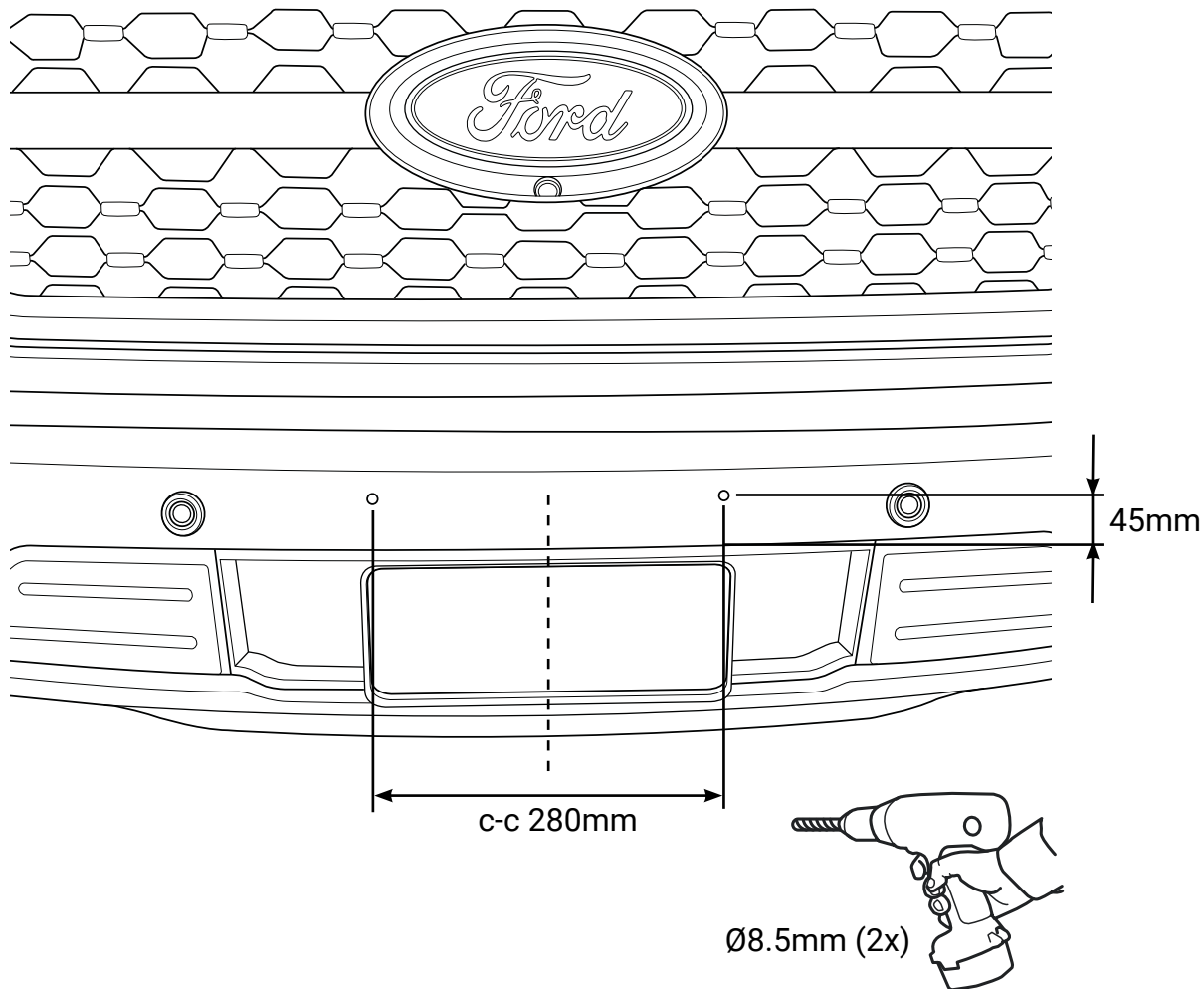

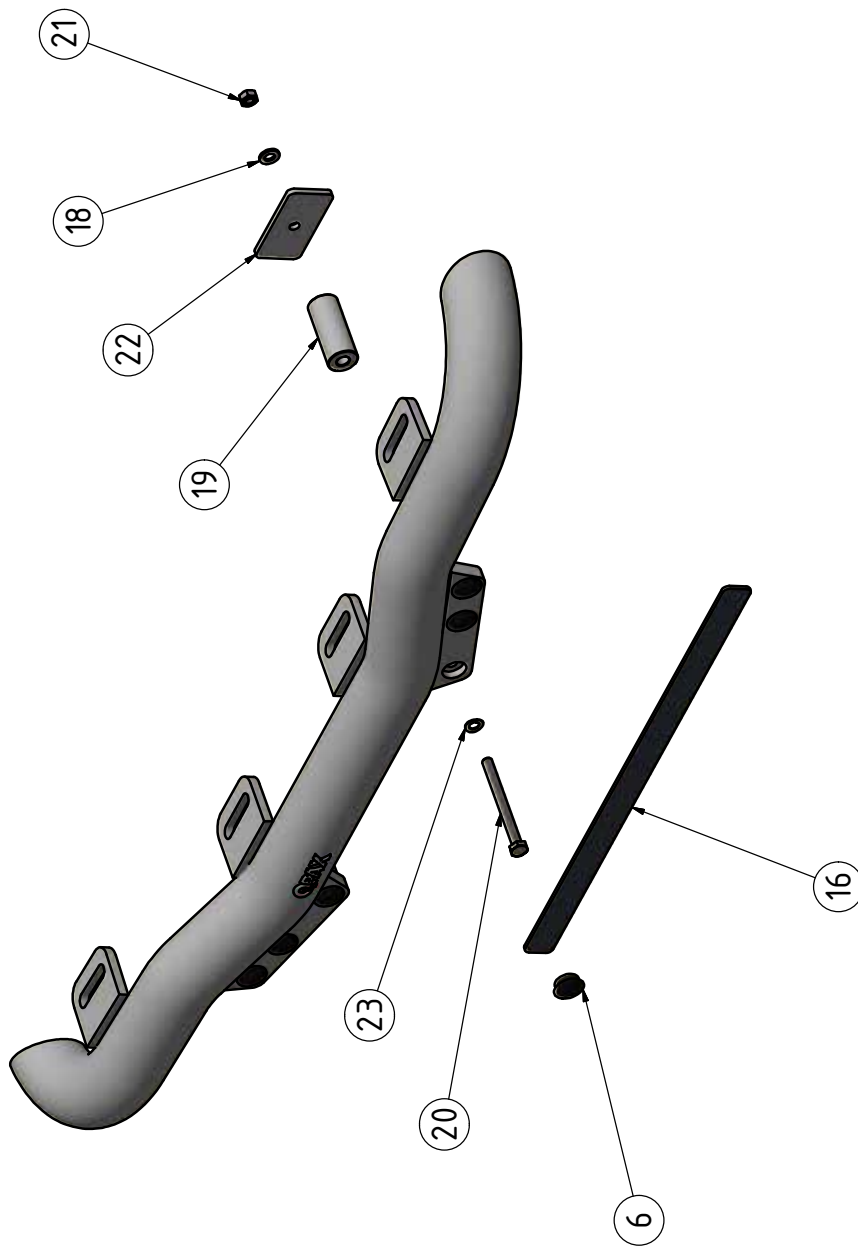

Pos	Ant	SMST Titel	Dimension	Artikel nr/Referens
23	2	Bricka fjäder M8 rostfri	15x8,6x0,8	34329
22	2	Fästplatta	5	100447
21	2	Sexkantsmutter		34208
20	2	Sexkantskruv		34370
19	2	Aludistans L=60	Ø25	100233
18	2	Bricka Nordlock Bred	M8	34328
17	1	Dekal QPAX	54x17	60325
16	1	Reklamlist Qpax		98021
6	6	Täcklock	Ø25x10	50937
1	1	Q-LIGHT extraljusfäste		E63-152
				Artikel nr/Referens

Den här handlingen får inte kopieras utan vårt skriftliga medgivande och dess innehåll får inte yppas för tredje man och inte heller användas för något obehörigt ändamål.

Konstr. JNO	Ritad JNO	Kop. JNO	Kontr. JNO	Ständ. JNO	Godk. JNO	Ersätter	Ersatt av
Där ej annat anges, gäller SS-ISO 2768 - C och SMS 723 - B. Svetskvalité för svestar enligt SS-ISO 5817:nivå C.							
QPAX				Q-LIGHT för 4 lampor			
Tel: +46 (0)931769460				Mail: inf@qpax.se			
Filnamn 93500.idw				Datum 2021-12-06			
Art. nr 93500				Rev A			