



T-RACK BAKRE TAKBÅGE VW CRAFTER H2 COMPACT 25-

Art nr: TB90117
Monteringssats: 93672



Installation
Monteras i befintliga fixpunkter



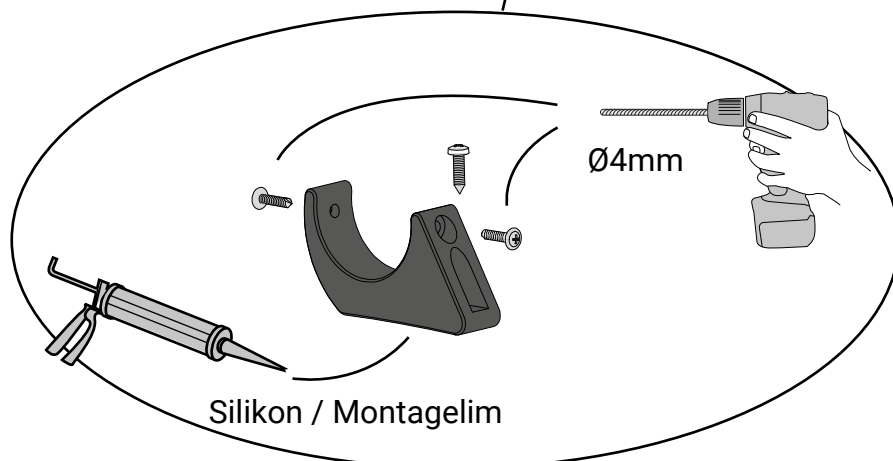
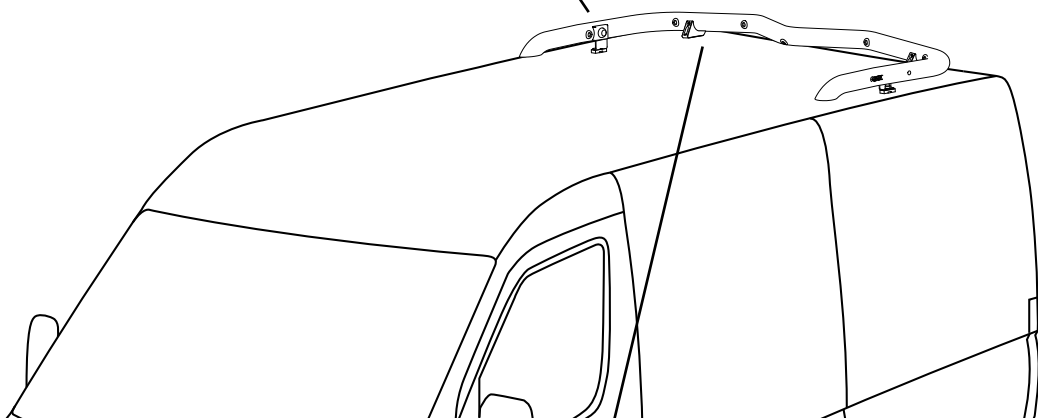
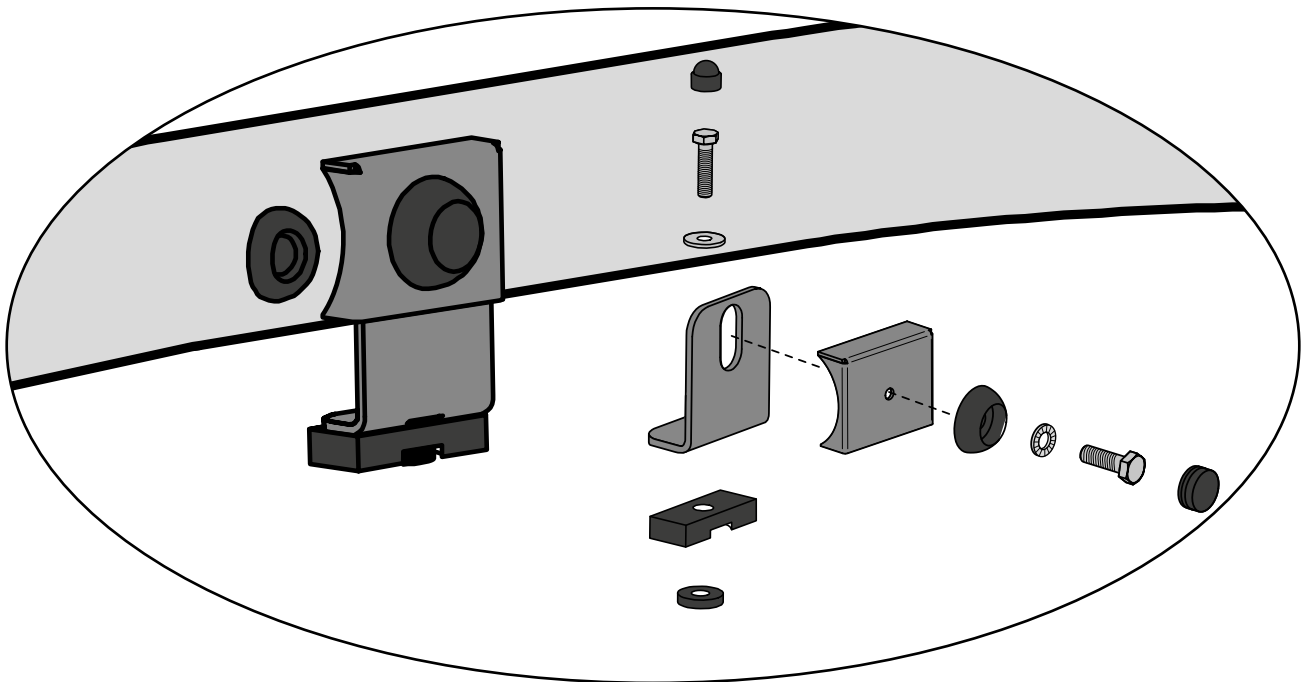

1.2: Borrar $\varnothing 11\text{mm}$

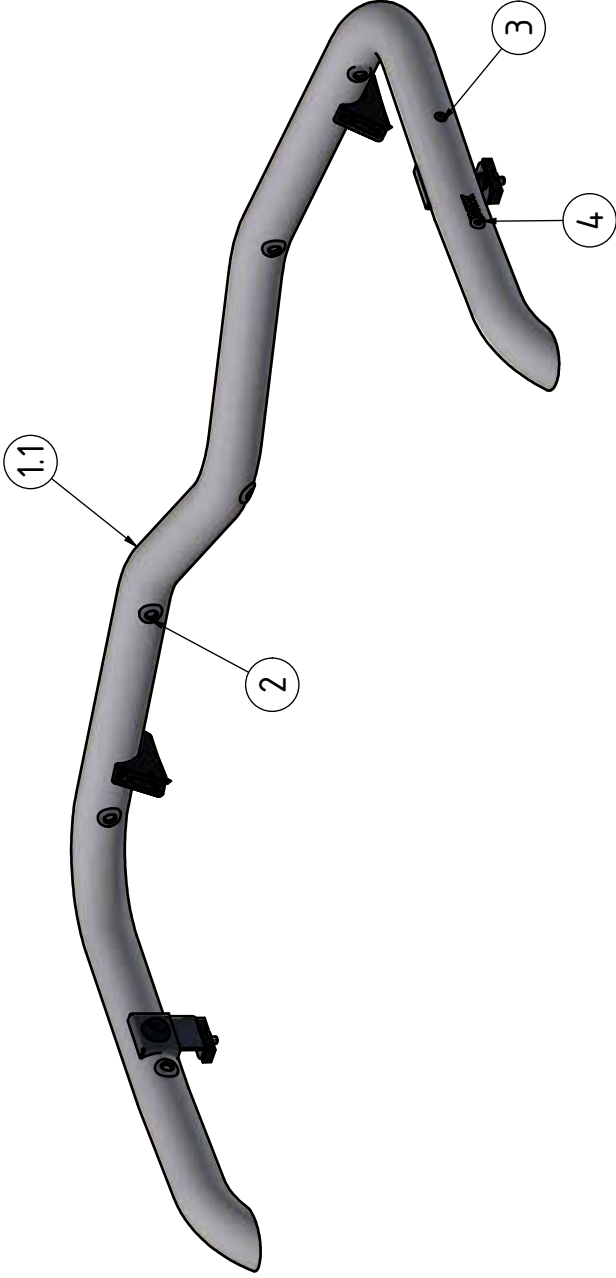
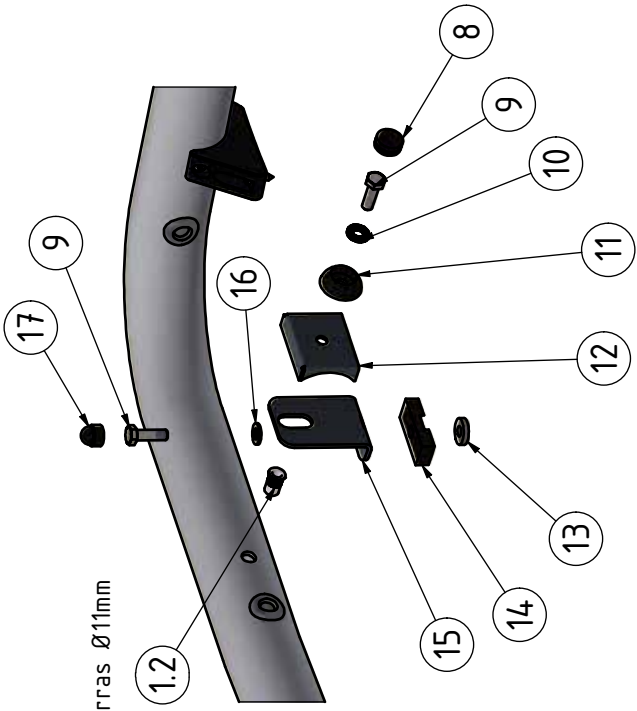

6: Borrar $\varnothing 4\text{mm}$

Pos	Ant	SMST Titel	Dimension	Artikel nr./Referens
17	2	Mutterskydd	13mm	50944
16	2	Bricka M8	8,4x16x1,5	34302
15	2	Vinkel	55mm 90°	100210
14	2	Mellanlägg Unifäste	50x10x20	100142
13	2	Tätningbricka	20x8x4	50935
12	2	Täcklock	T=2	100209
11	2	Häftbricka	$\varnothing 32\text{mm}$	50921
10	2	Bricka Nordlock M8 Bred	M8	34328
9	4	Skruv M6S	M8x25	34105
8	2	Hatt		50920
7	2	Magnetfäste	t=25	100141
6	4	Skruv MRT-TT	M5x10	34235
5	2	Skruv RXS	4,2x19	34162
4	1	Dekal QPAX	54x17	60325
3	2	Täckplugg för $\varnothing 10\text{mm}$	$\varnothing 13$	50911
2	7	Kabelgenomföring membran	$\varnothing 20$	96012
1.2	2	Nitmutter M8 Alu	M8 $\varnothing 11\text{mm}$ 1.5-4.5	32211
1.1	1	Rörbåge till B82-6	$\varnothing 60 \times 3,5$	101287-1
1	1	T-RACK takbåge	$\varnothing 60 \times 3,5$	B82-652

Denna handling får inte kopieras utan värt skriftligt medgivande och dess innehåll får inte yppas för tredje man och inte heller användas för något obehörigt ändamål.