

OBS! Om takbågen är ihopmonterad innan den lyfts upp på taket, se till att skarvarna avlastas från vikt och brytkraft.

Nr	Ant	Ändring	Datum	Godk.
C		M8 Nitmutter & mellanlägg	2024-02-22	
D		Plastskarv införd	2025-11-27	

B ( 1 : 3 )

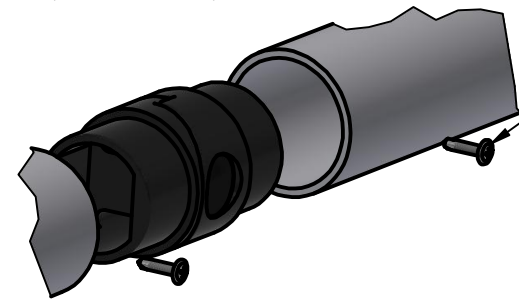

28: Borräs  
Rör: Ø5mm  
Skarv: Ø4mm

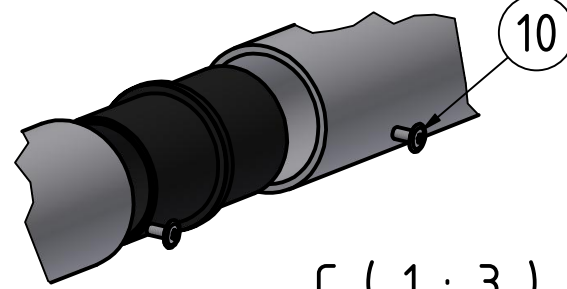

10: Borräs  
Rör: Ø5mm  
Skarv: Ø4,2mm

C ( 1 : 3 )

D ( 1 : 3 )

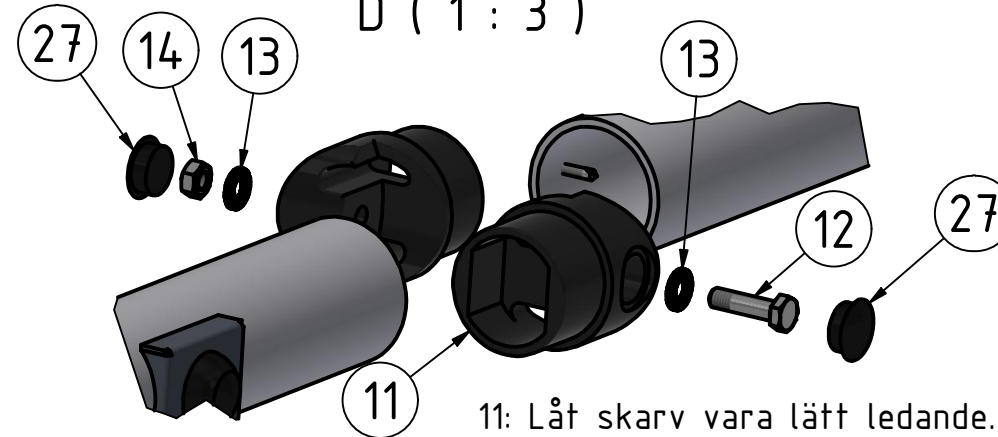

11: Låt skarv vara lätt ledande.  
OBS! Dra ej åt max!

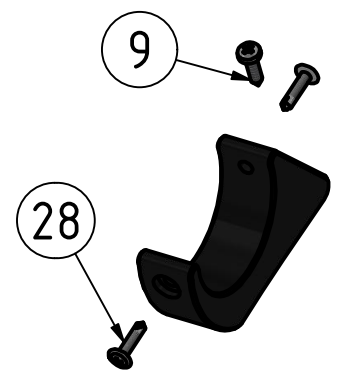
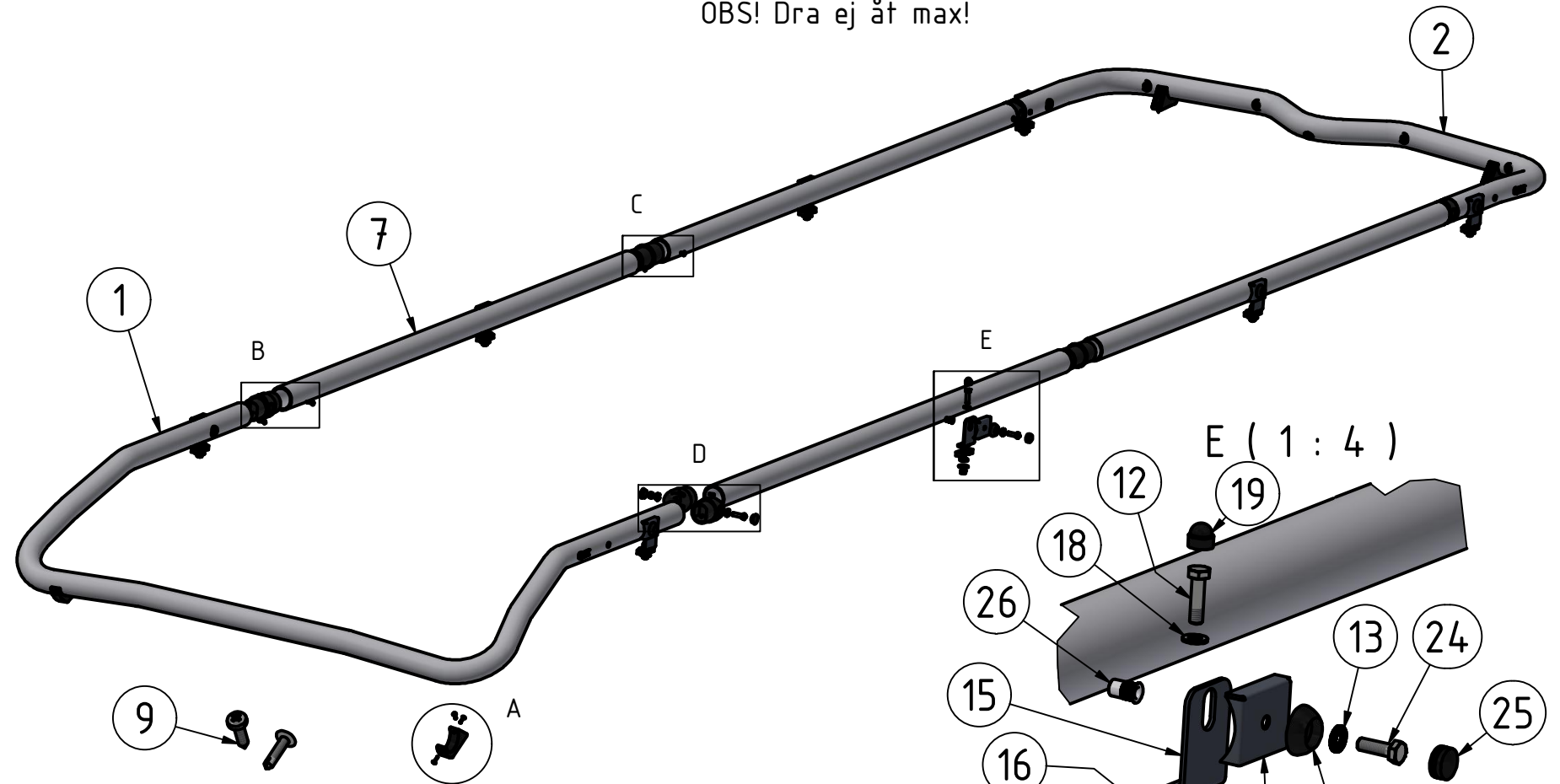

A ( 1 : 3 )

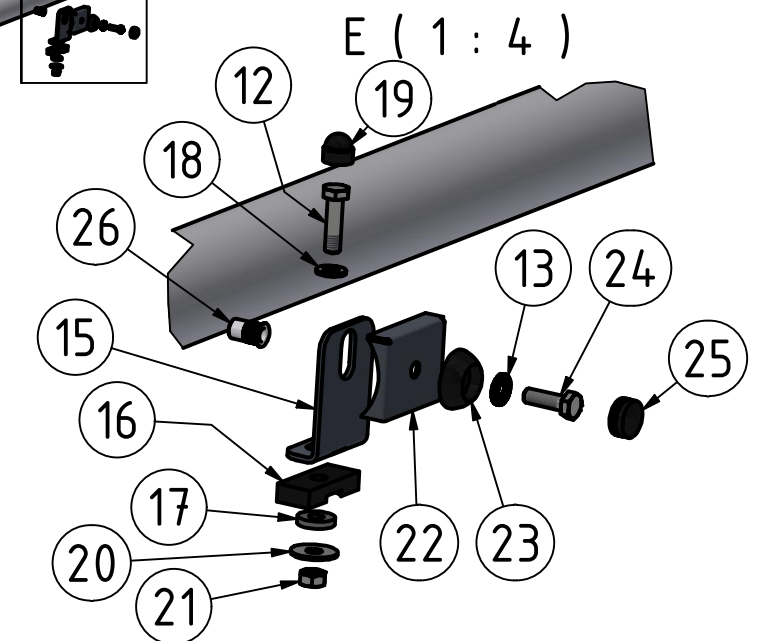

E ( 1 : 4 )

28	16	Montageskruv L19	4,2x19	34094
27	8	Täcklock Ø20mm hål	Ø25(20)x10	50937
26	8	Nitmutter M8 Alu	M8 Ø11mm	32211
25	8	Hatt		50920
24	8	Skruv M6S	M8x25	34105
23	8	Hattbricka	Ø32mm	50921
22	8	Täcklock	T=2	100209
21	8	Mutter M8 Locking	M8 Lås	34204
20	8	Bricka M8+	25x8x1,5	34315
19	8	Mutterskydd 13mm	M8	50944
18	8	Bricka M8	8,4x16x1,5	34302
17	8	Tättningsbricka	20x8x4	50935
16	8	Mellanlägg Unifäste	50x10x20	100142
15	8	Vinkel 55mm 90°	T=3	100210
14	4	Mutter M8	M8	34208
13	16	Bricka Nordlock M8 Bred	M8	34328
12	12	Skruv M6S	M8x30	34167
11	8	Plastskarv 7ø	Ø60mm	101270
10	4	Skruv MRT-TT	M5x10	34235
9	4	Skruv RXS	4,2x19	34162
8	2	Aluskarv	Ø60 x 6	100790
7	4	Mellanrör Sprinter H2L3	Ø60x3,5	101297
6	4	Magnetfäste	t=25	100141
5	4	Täckplugg för Ø10mm	Ø13	50911
4	15	Kabelgenomföring membran	Ø20	96012
3	4	Dekal QPAX	54x17	60325
2	1	T-RACK Bakre Maxi H2		B45-352-K
1	1	T-RACK främre takbåge	Ø60x3,5	F44-552
Pos	Ant	SMST Titel	Dimension	Artikel nr/Referens

Denna handling får inte kopieras utan vårt skriftliga medgivande och dess innehåll får inte yppas för tredje man och inte heller användas för något obehörigt ändamål.

Konstr.	Ritad	Kop.	Kontr.	Stand.	Godk.	Skala	Ersätter	Ersatt av
HW	HW					1 : 16		
Där ej annat anges, gäller SS-ISO 2768 - C och SMS 723 - B. Svetskvalité för svetsar enligt SS - ISO 5817 nivå C.							Filnamn 93512.idw	Datum 2025-11-27
 <b>T-RACK MAXI Sprinter m. kamera L3H2 18-</b>						Art. nr	Rev	
						93512	D	
Tel: +46 (0)651-760 460						Mail: info@qpax.se		

Nr	Ant	Ändring	Datum	Godk.
----	-----	---------	-------	-------

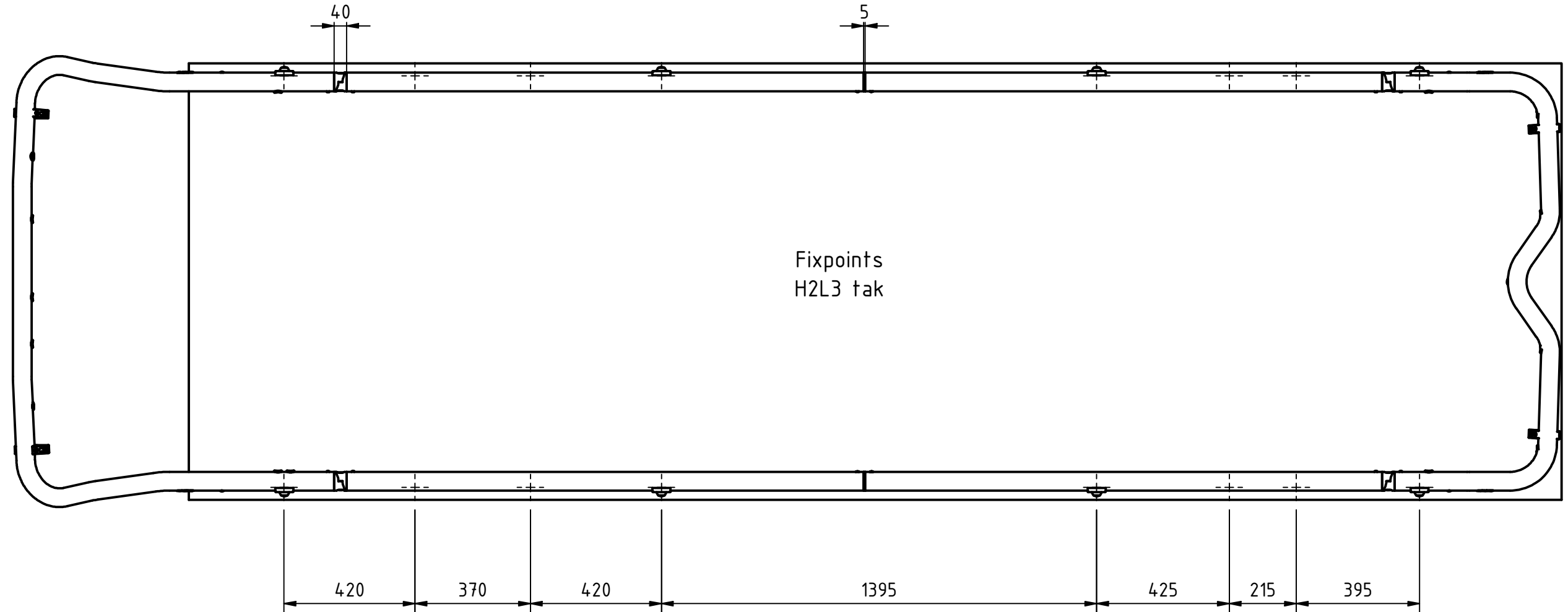
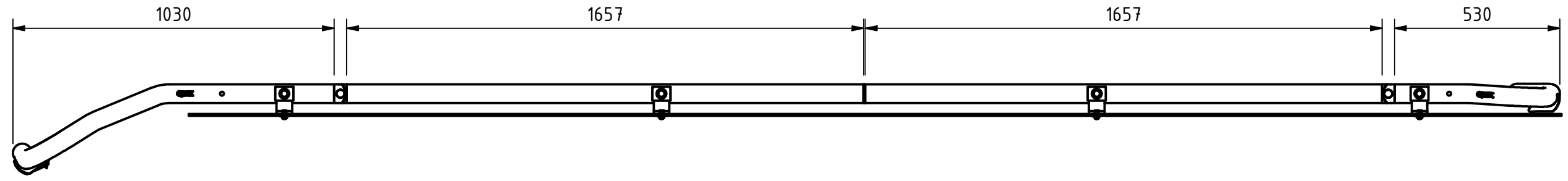

Denna handling får inte kopieras utan vårt skriftliga medgivande och dess innehåll får inte yppas för tredje man och inte heller användas för något obehörigt ändamål.

Konstr. HW	Ritad HW	Kop.	Kontr.	Stand.	Godk.	Skala 1 : 15	Ersätter	Ersatt av
Där ej annat anges, gäller SS-ISO 2768 - C och SMS 723 - B. Svetskvalité för svetsar enligt SS - ISO 5817 nivå C.								
 <b>T-RACK MAXI</b> <b>Sprinter m. kamera</b> <b>L3H2 18-</b>						Filnamn 93512.idw	Datum 2025-11-27	
						Art. nr <b>93512</b>	Rev <b>D</b>	

Tel: +46 (0)651-760 460 Mail: info@qpax.se