

B (1 : 3)

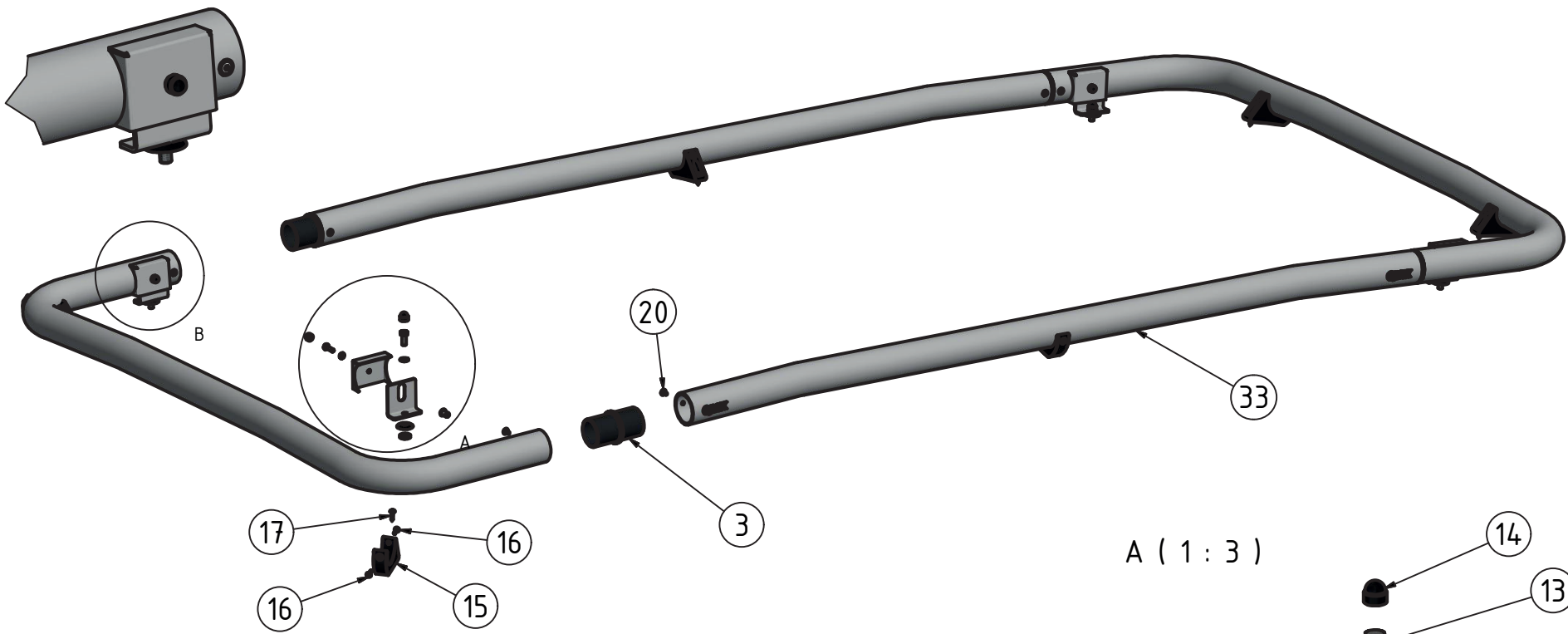

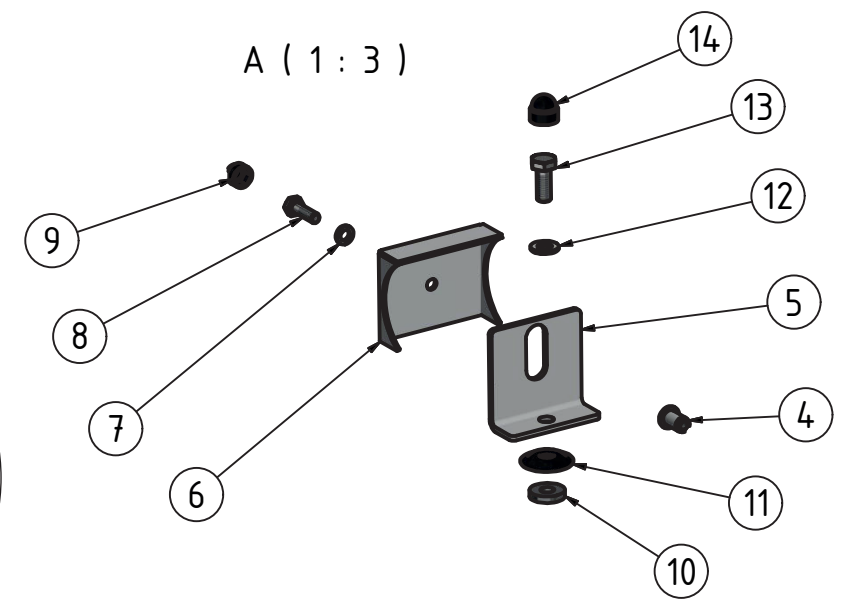

A (1 : 3)

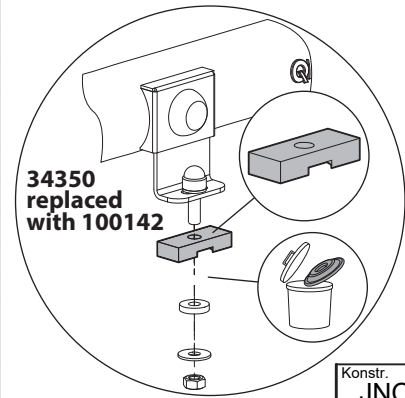

Pos	Ant	SMST Titel	Dimension	Artikel nr/Referens
33	1	T-RACK MAXI Caddy Maxi 21- 4d		B83M-252
32	4	Dekal QPAX	54x17	60325
20	8	MRT TT M5x10	5x10	34235
17	6	Gängpressad skruv		34162
16	12	Montage skruv PK typ M-II	4,2x14	34094
15	6	Magnetfäste	B=25 H=20mm	100141
14	4	Mutterskydd 13mm	16mm	50944
13	4	Sexkantskruv		34360
12	4	Bricka		34302
11	4	Kupolbricka	M8	34350
10	4	Tättningsbricka	20x8x4	50935
9	4	Mutterskydd 10mm	M6	50942
8	4	Sexkantskruv		34193
7	4	Bricka Nordlock	M6	34325
6	4	Täcklock	T=2	100209
5	4	Vinkel 90	T=3	100270
4	4	POPNut M6 Alu	M6 Ø9mm	32209
3	4	Aluskarv	Ø60 x 6	100790

Caddy Std - B83M-152



Konstr.	Ritad	Kop.	Kontr.	Stand.	Godk.	Skala	Ersätter	Ersatt av
JNO	JNO					1 : 8		
Där ej annat anges, gäller SS-ISO 2768 - C och SMS 723 - B. Svetskvalité för svetsar enligt SS - ISO 5817 nivå C.							Filnamn	Datum
 T-RACK Maxi VW Caddy 21- 4 delad							93479.idw	2021-08-25
							Art. nr	Rev
Tel: +46 (0)651-760 460 Mail: info@qpax.se							93479	A

Denna handling får inte kopieras utan vänt skriftliga medgivande och dess innehåll får inte yppas för tredje man och inte heller användas för något obehörigt ändamål.