

# USC

## MAXI SPLIT PARTIDO

MAXI SPLIT | MAXI-SPLIT



Equipos frigoríficos partidos maxi-split para cámaras frigoríficas de mediano volumen en aplicaciones de alta, media y baja temperatura.

Maxi-split refrigeration equipment for cold storage rooms, which have a medium volume, and for use in high, medium and low temperature applications.

Équipements frigorifiques maxi-split pour chambres frigorifiques de moyen volume pour une utilisation dans des applications à haute, moyenne et basse température.

### Características | Characteristics | Caractéristiques

U.M.

Modelo equipo / Equip model / Modèle		USC6060L5G
Tª de trabajo / Working Tª / Tª Travail	°C	-25÷-15
Tension / Voltage / Tension	V / Ph / Hz	400/3/50
I nominal / Nominal consumption / I nominal	A*	12,7
I max. absorbida / Maximun consumption / I max absorbé	A	19,1
Intensidad a rotor bloqueado LRA / LRA	A	95
Refrigerante / Refrigerant / Réfrigérant		R 455A
PCA / GWP		<150
Potencia Frig. / Cooling Power / Puissance	Tint. / Text.	-20°C / 35°C
	W	5300
Peso neto / Net weight / Poids net	Kg	260
Categoría PED / PED ategory / Catégorie PED		Cat III
Nivel sonoro / Noise level / Niveau sonore EN-13487	(dBA)	51

### Evaporador | Cooler | Evaporateur

U.M.

Modelo equipo / Equip model / Modèle		EEC2316L1G
Desescarche / Defrosting / Dégivrage	W	4455
Valvula expansión / Expans. valve / Détendeur		TES5/Nº1
Potencia vent. / Fan power / Puissance vent.	W	330 (230/1/50)
Caudal / Flow / Débit d'air	m³ / h	5600
Nº / Ø vent. / fan / vent.	Nº / Ø	2 / 350
Dardo / Air Throw / Jet d'air	m***	25
Conexiones frigoríficas/Pipelines	Liq. – Suct.	inches
Conexión desagüe/Drain/Raccord	gas	1 1/4

\* En condiciones nominales de trabajo / nominal working conditions / conditions de travail nominales.

\*\* Equipo cargado con nitrógeno / Nitrogen charged equipment / Équipement rempli d'azote

\*\*\* Valor meramente indicativo / indicative value only / valeur indicative

Condensador | Condenser | Condenseur

U.M.

Potencia vent. / Fan power / Puissance vent.	W	520 (400/3/50)	
Caudal / Flow / Débit d'air	m <sup>3</sup> / h	5200	
Nº / Ø vent. / fan / vent.	Nº / Ø	1 / 450	
Conexiones frigoríficas/Pipelines	Liq. – Suct.	inches	1/2 -1 1/8

Compresor | Compressor | Compresseur

Modelo / Model / Modèle	LLZ024T4
Tipo / Type / Type	Scroll

Dimensiones | Dimensions | Dimensions

Equipo / Unit / Unité							
A	B	C	D	E	F	G1	G2
770	1180	590	565	1565	400	1345	450

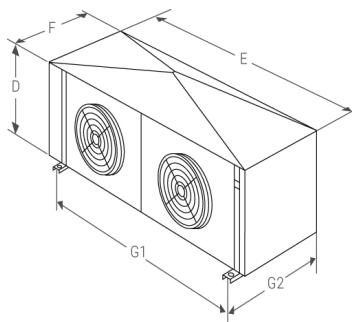
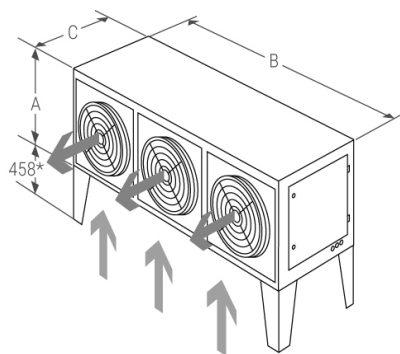

C.U. + EMB. / PACK.			
A	B	C	kg
1138	1000	1350	300

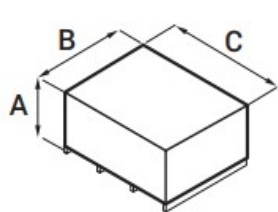

Evap. + EMB. / PACK.			
A	B	C	kg
670	580	2250	55

