

Bruksanvisning
**Kist- och bårbricks-
hanteringsvagn**

Innehållsförteckning

ALLMÄN INFORMATION	3	Normal skötsel	6
Vagnens funktion	3	Höjjusteringssystemet	6
Garanti	3	Transportör (av- och pålastning)	6
Kistvagnens delar	3	Fjärrkontroll	6
INSTRUKTION	4	Rullgardiner	7
Vagnens funktion	4	Batteri	7
Manövrering	4	Laddare	7
Hantering av vagn med kista/bårbricka	4	Länkhjul med broms	7
Problem under start, drift eller stopp	4	Nödstopp	7
Säkerhet	5	Förbrukningsmaterial	7
ANVÄNDNING OCH RISKER	5	FELSÖKNINGSSCHEMA	8
Allmänna upplysningar	5	RESERVDELSLISTA	9
Riskupplysningar	5	PRODUKTSPECIFIKATION	9
Användningsområden	5	SERVICEJOURNAL	10
SKÖTSEL OCH UNDERHÅLL	6	EGNA ANTECKNINGAR	11
Daglig kontroll	6		

ALLMÄN INFORMATION

Vagnens funktion

Vagnen har som uppgift att underlätta hanteringen av kistor/bårbrickor så att man undviker tunga lyfta samt att det möjliggör stapling i ställningar och kyl- och frysboxar på ett säkert och effektivt sätt.

Garanti

Vagnen har 24-månaders garanti mot fabriktionsfel räknat från leveransdatum. Garantin gäller enbart så länge vagnen har använts på föreskrivet sätt. Reparation får endast ske av fackman och för att garantin ska gälla av Orax utsedd personal.

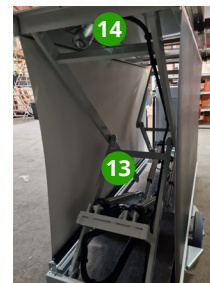

Kistvagnens delar

- | | |
|------------------------|--------------------------|
| 1. Körbygel | 8. Rullgardin |
| 2. Nödstopp | 9. Tippskydd |
| 3. Joystick | 10. Styrning med batteri |
| 4. Fjärrkontroll | 11. Laddare med hållare |
| 5. Återställningsknapp | 12. Bromspedal |
| 6. Rullbana | 13. Ställdon |
| 7. Transportör | 14. Motor transportör |

INSTRUKTION

Vagnens funktion

Vagnens manövrering sker elektriskt (lågspänning 24 V) mellan dess komponenter. Vid aktivering av knappar på fjärrkontroll eller joystick skickas en elektrisk impuls till styrenheten. Den aktiverar ställdonen för lyftning/sänkning eller motorn för transportören. Transportören används för av-/pålastning utav kista/bårbricka. Ställdonen är elektriska och dess motor driver en gängstång som påverkar kolstångens rörelse ut eller in. Motorn till transportören växlar håll genom knapptryckningarna via relä i styrenheten.

Manövrering

- Vagnen är utrustad med två olika styrdon, fjärrkontroll och joystick.
- För höjning av bordet med fjärrkontrollen håller man inne knappen upp på kontrollen och för sänkning håller man inne knappen ned.
- För att dra kistan på vagnen med fjärrkontroll håller man inne knappen med pilen som pekar mot dig tills kistan är på plats, släpp därefter knappen. ①
- För att dra kistan av vagnen med fjärrkontroll håller man inne knappen med pilen som pekar från dig tills kistan är på plats, släpp därefter knappen. ②
- Någon av knapparna måste hållas intryckt för att systemet ska aktiveras!
- Samma funktioner gäller för användning av joysticken som är monterad på elskåpet. Dessa funktioner aktiveras först då man för fingregreppet mot de fyra ändlägena (upp/ner och fram/bak)

Hantering av vagn med kista/bårbricka

- Kör fram kisthanteringsvagnen rakt mot kistans gavel tills transportören når in under botten på kistan.
- Justera transportören och rullbanans höjdläge med hjälp av fjärrkontrollen (upp/ner).
- Bromsa vagnen genom att trycka på bromspedalen ovanför länkhjulet.
- Höj bordet så att kistan vilar på transportören.
- Kör transportören med hjälp av fjärrkontrollens pilar tills kistan når ändläget/stoppet på rullbanan.
- Lossa bromsen och backa vagnen med kistan så att den kan gå fritt från ställning/kylcell.
- Sänk vagnen. Kör aldrig vagnen med kistan i upplyft läge!

Vid ilastning gör man på samma sätt fast i omvänd ordning.

Problem under start, drift eller stopp

Om vagnen betar sig underligt i någon funktion släpp då knappen på fjärrkontrollen/joystick och tryck in nödstopp. Se därefter i felsökningsschema.

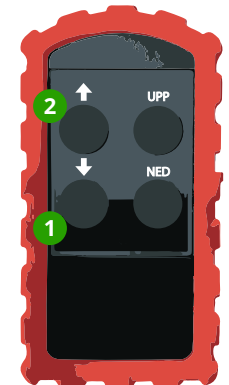

Säkerhet

- Laddare får endast anslutas till uttag med samma spänning som anges på dess märkskylt.
- Vid service eller reparation så skall vagnens system vara strömlöst.
- Vagnen är utrustad med nödstopp som stannar vagnens alla funktioner (ställdon och transportör) då den aktiveras.
- Det är viktigt att alla som hanterar vagnen har läst igenom och har tillgång till denna bruksanvisning. Den ska förvaras i nära anslutning till vagnen eller på känd plats för användarna!

ANVÄNDNING OCH RISKER

Allmänna upplysningar

- Höjning och sänkning av vagnen får inte användas för kontinuerlig drift, max 2 minuter och därefter minst 8 minuters stillestånd.
- Laddning av vagn får enbart ske mot uttag med samma spänning som anges på dess märkskylt.
- Vagn ska förvaras i rumstemperatur för bästa funktion.
- Denna bruksanvisning ska alltid finnas tillgänglig vid vagnen.

Riskupplysningar

- Vagnen ska vid användning placeras plant så att ingen fall- eller tipprisk uppstår.
- Vagnens maxlast får inte överskridas, statiskt eller dynamiskt.
- Klämrisk finns i saxliftens arbetsområde (fram och bakkant) samt risk för klämskador i samband med transportörens drivning och matning.
- Tänk på att vagn med last är tyngre att manövrera och stanna.
- Se till att tippskyddet för bredare brickor är monterat på vagnen när dessa hanteras.
- Då kista hanteras ska den placeras rakt på vagn samt rakt i ställning med rullbana eller på katafalker. Detta för att undvika personskada samt skada på eller tipprisk av kistan.
- Vid användning av transportören ska länkhjulet vara bromsat med bromspedalen för att förhindra att vagnen rör sig.

Användningsområden

Denna vagn är enbart till för att transportera, höjreglera samt dra av och på kistor/bårbrickor.

SKÖTSEL OCH UNDERHÅLL

Daglig kontroll

Kontrollera vagnens funktioner och dess rörliga delar. Den dagliga översynen innefattar också en visuell kontroll samt att vagnens batteri är laddat.

Normal skötsel

Håll vagnen ren med lätt fuktad trasa. Undvik att vatten eller andra vätskor kommer i kontakt med elsystem och elektronik.

Service

Vagnen bör genomgå en mer grundlig service en gång per år.

Höjjusteringssystemet

Vid alla arbeten med höjjusteringssystemet ska vagnen vara olastad samt spänningslös.

Eftersom mesta tyngden hamnar på framdelen av vagnen så belastas främre ställdonen mer, vilket gör att de kan sjunka ihop lite och vagnen luta framåt. För att justera bordet plant igen använder man sig av återställningsknappen på sidan av elskåpet. Man håller inne återställningsknappen "hela tiden" tills bordet nått sitt nedersta läge plus 10 sekunder ytterligare så att ställdonen kalibreras.

Transportör (av- och pålastning)

Vid alla arbeten med transportören ska vagnen vara olastad samt dess motor vara spänningslös.

För att minska friktionen på transportörens drivband använd kuggremsspray. Bänd försiktigt upp banden på transportörens ovansida och spraya mellan bandet och plaststommen. Detta ska genomföras regelbundet och vid behov beroende på hur ofta vagnen används.

Sträck vid behov kuggremmarna på transportören genom att släppa på och justera de främre lagarhållarna.

Sträck vid behov kedjan på transportören med hjälp av spännskruven på rullbanan.

Fjärrkontroll

Fjärrkontrollen ska förvaras i avsett fack på sidan av skåpet då den ej används. Oavsiktliga rörelser på vagnen kan inträffa om knapparna aktiveras då man t ex har fjärrkontrollen i fickan.



Rullgardiner

Notera att vid ena sidans fästpunkter på rullgardinen är det ett rektangulärt bleck som monteras i vagnens fäste. Denna sida på rullgardinen är fjäderbelastad varvid försiktighet ska iakttagas vid eventuellt byte eller justering av fjäderkraft på rullgardin.

Batteri

Om vagn uppträder orkeslös vid lyftning och sänkning men transportör fortfarande orkar börjar batteriet ha dålig funktion. Felsök laddare eller batteri! Vid batteribyte ska vagnen vara spänningslös och laddare vara frånkopplad från vagn och vägguttag.

Laddare

Laddaren ska först anslutas till vagnens uttag och sedan till vägguttaget för laddning. Indikatorn på laddaren visar status. När laddningen är klar ska man först ta ur laddaren från vägguttaget och vänta till indikatorlampan släcks innan man kopplar ur laddarens stickpropp från vagnen.

Vagnen ska laddas då den ej används.

Länkhjul med broms

Notera om bromsen i länkhjulet börjar bli slitet och ej orkar hålla emot vagnen vid av- och pålastning av kista. Byt länkhjul vid behov.

Nödstopp

Vagnen är utrustad med nödstopp som bryter samtliga funktioner när den aktiveras. Aktivering av nödstopp sker genom att man trycker in den röda vredet/knappen till det klickar till. För avaktivering av nödstoppet vrides vredet/knappen som pilarna visar (motsols) till det klickar till.

Förbrukningsmaterial

Kuggremsspray ska användas regelbundet mellan transportörens drivremmar och plaststomme för att minska friktionen och öka livslängden.

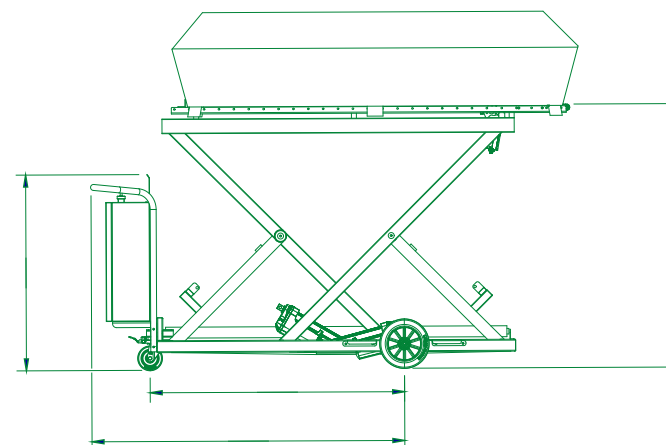

FELSÖKNINGSSCHEMA

Problem	Orsak	Åtgärd
Transportör går trögt och orkar ej dra av/på kistan/bårbrickan	Batteriet är dåligt laddat	Ladda batteri
	Batteriet är skadat/defekt	Byt batteri
	Ej tillräckligt med smörjmedel mellan drivbandet och transportörens stomme	Bänd försiktigt upp banden på transportörens ovansida och spraya lagom mängd fett så att det täcker ytan som banden kommer i kontakt med.
Transportören rör sig inte vid knapptryckning eller aktivering via joystick	Nödstopp aktiverad	Avaktivera nödstopp
	Säkring har löst ut	Återställ automatsäkring på sidan av styrenheten.
	Fjärrkontroll fungerar ej	Felsök fjärrkontroll, byt batteri eller fjärrkontroll.
	Joystick fungerar ej	Felsök joystick och byt vid behov.
	Relä klickar ej vid knapptryckning på joystick	Brända eller svetsade relä. Byt till nya relä i styrenheten
	Drivmotor skadad	Byt till ny motor
	Kedja eller kedjelås defekt	Byt till ny kedja och kedjelås
Vagnen orkar ej lyfta/sänka bordet eller går väldigt långsamt.	Nödstopp aktiverad	Avaktivera nödstopp
	Säkring har löst ut	Återställ automatsäkring på sidan av styrenhet
	Batteri är dåligt laddat	Ladda batteri
	Laddare fungerar ej eller dess kontakter	Felsök eller byt till ny laddare och/nya kontakter
	Uttag i vagn skadat och tar ej emot laddning	Felsök och åtgärda
	Fjärrkontroll fungerar ej	Felsök fjärrkontroll, byt batteri eller fjärrkontroll.
	Joystick fungerar ej	Felsök joystick och byt vid behov.
	Ställdon skadade	Felsök ställdon eller byt till nya.
	Kretskort i styrenhet har gått sönder	Felsök kretskort eller byt till ny styrning.
Lyftbordet lutar och gör bara små rörelser vid knapptryckningarna höjning/sänkning	Ställdonen är okalibrerade.	Använd återställningsknappen och återställ bordet.
	Konstruktionen på saxlyften har skadats.	Felsök och byt ut skadade komponenter
	Ställdon har gått sönder	Felsök och byt till nytt

Vid frågor eller behov av service, reservdelar och reparation kontakta Orax.

RESERVDELSLISTA

Produkt	Benämning	Artikelnummer	Antal (st)	Övrigt
Batteriladdare	Mascot 3240 24V 2,1 A	EL5253	1	
Ställdon	Linak 24 V 6800N	EL5232	4	
Batteri	Fiamm 12 V 27Ah	EL5122	2	
Relä	Releco C5-A 30 DC24V	EL5194	2	
Relä	Releco C7-A 20 DC24V	EL5218	2	
Joystick	Siemens	EL5244	1	
Fjärrkontroll	3SB-1208-7JV01	EL5254	1	
Spray (transportör)	Kuggremsspray	JH6138	1	
Länkhjul med broms	Ø 125 mm Besthane soft	HJ8098	1	Blå slityta
Mekanism till rullgardin	Mekanism 28 mm	JH6129	2	1 st/rullgardin
Drivrem Transportör	60 mm T10	MD9084	2	Blå
Rulle rullbana	50-30x1.8	MD9033	20	

PRODUKTSPECIFIKATION

Längd:	2440 mm
Bredd:	770 mm
Max last:	250 kg
Lägsta lasthöjd:	355 mm för kista (385 mm för bårbricka)
Högsta lasthöjd:	1740 mm för kista (1770 mm för bårbricka)

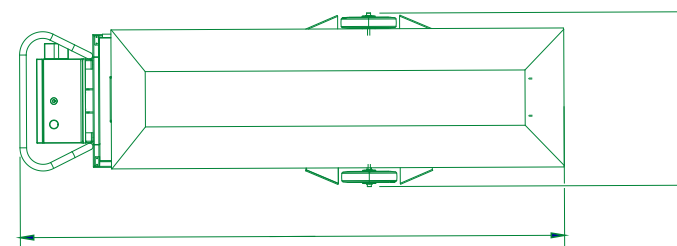

SERVICEJOURNAL

Produkt/serienummer	Datum	Signatur

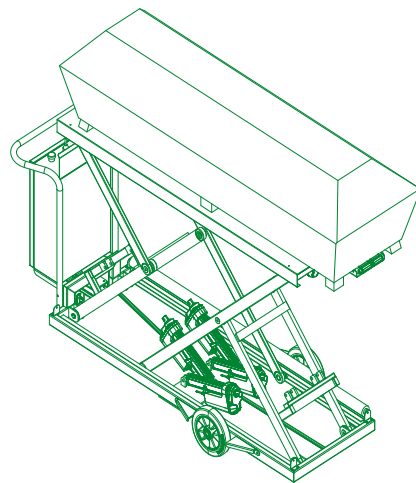

Kyrka & Kapell · Kyrkogård · Obduktion & Bårhus

AB Orax - Hobergs gränd 6, 447 37 Vårgårda
www.orax.se - info@orax.se - 0322 - 62 07 50