

A ( 1 : 4 )

OBS! Om takbågen är ihopmonterad innan den lyfts upp på taket, se till att skarvarna avlastas från vikt och brytkraft.

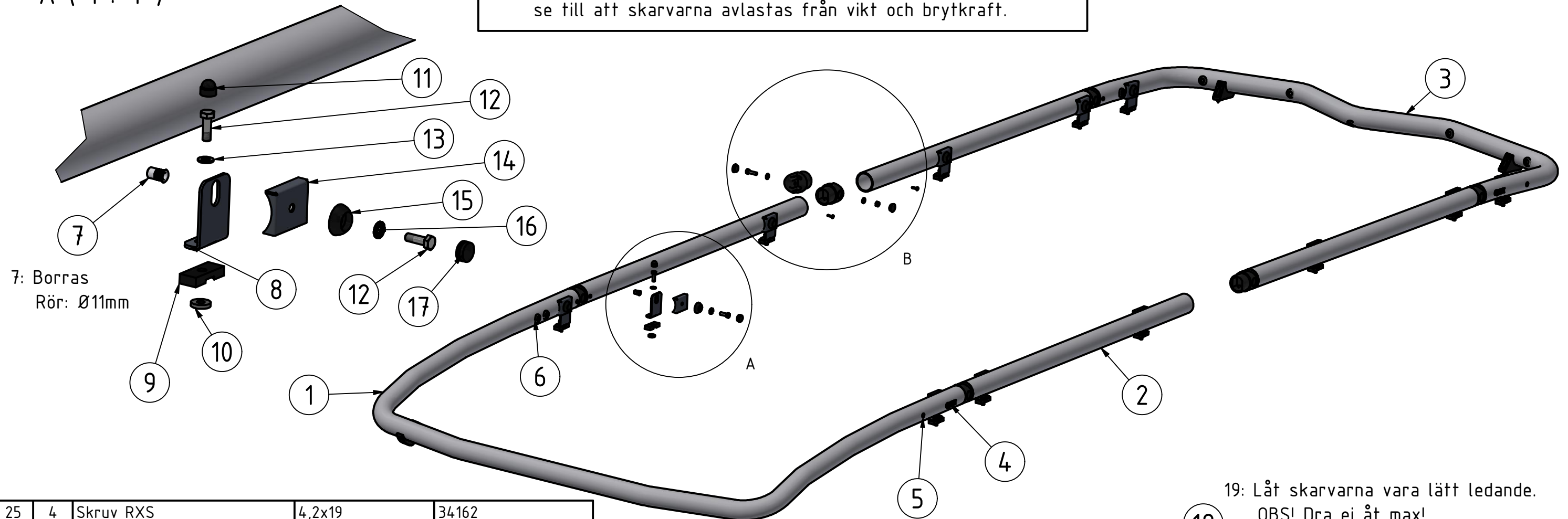

25	4	Skruv RXS	4,2x19	34162
24	8	Skruv MRT-TT	M5x10	34235
23	4	Magnetfäste	t=25	100141
22	6	Mutter M8 Locking	M8 Lås	34204
21	12	Montageskruv L19	4,2x19	34094
20	12	Plastskarv 7º	Ø60mm	101270
19	6	Skruv M6S	M8x30	34167
18	12	Täcklock Ø20mm hål	Ø25(20)x10	50937
17	12	Hatt		50920
16	12	Bricka Nordlock M8 Bred	M8	34328
15	12	Hattbricka	Ø32mm	50921
14	12	Täcklock	T=2	100209
13	24	Bricka M8	8,4x16x1,5	34302
12	24	Skruv M6S	M8x25	34105
11	12	Mutterskydd 13mm	M8	50944
10	12	Tätningbricka	20x8x4	50935
9	12	Mellanlägg Unifäste	50x10x20	100142
8	12	Vinkel 55mm 90º	T=3	100210
7	8	Nitmutter M8 Alu	M8 Ø11mm 1.5-4.5	32211
6	13	Kabelgenomföring membran	Ø20	96012
5	4	Täckplugg för Ø10mm	Ø13	50911
4	4	Dekal QPAX	54x17	60325
3	1	VW Crafter H2 Compact 25-	Ø60x3,5	B82-652-K
2	4	Mellanrör L=1170	Ø60x3,5 L=1170	101285
1	1	T-RACK främre takbåge	Ø60	F82-552
Pos	Ant	SMST Titel	Dimension	Artikel nr/Referens

19: Låt skarvarna vara lätt ledande. OBS! Dra ej åt max!

B ( 1 : 4 )

C ( 1 : 4 )

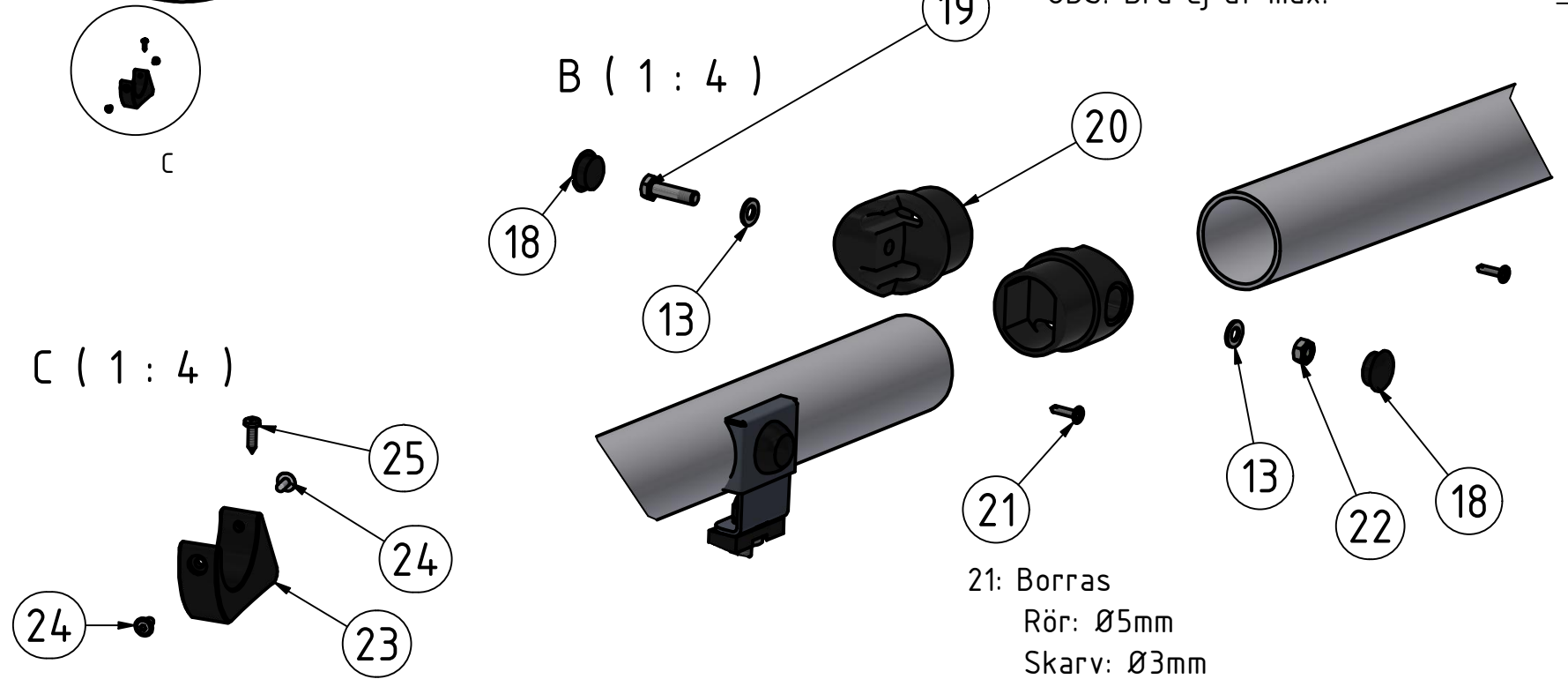

24: Borrar Rör: Ø4mm

21: Borrar Rör: Ø5mm Skarv: Ø3mm

Denna handling får inte kopieras utan vårt skriftliga medgivande och dess innehåll får inte yppas för tredje man och inte heller användas för något obehörigt ändamål.

Konstr. JNO	Ritad JNO	Kop.	Kontr.	Stand.	Godk.	Skala 1 : 12	Ersätter	Ersatt av
Där ej annat anges, gäller SS-ISO 2768 - C och SMS 723 - B. Svetskvalité för svetsar enligt SS - ISO 5817 nivå C.							Filnamn 93675.idw	Datum 2025-11-10
 <b>T-RACK Maxi</b> <b>VW Crafter H2 25-Compact</b>						Art. nr	Rev	
						93675	A	

Tel: +46 (0)651-760 460 Mail: info@qpax.se

Nr	Ant	Ändring	Datum	Godk.
----	-----	---------	-------	-------

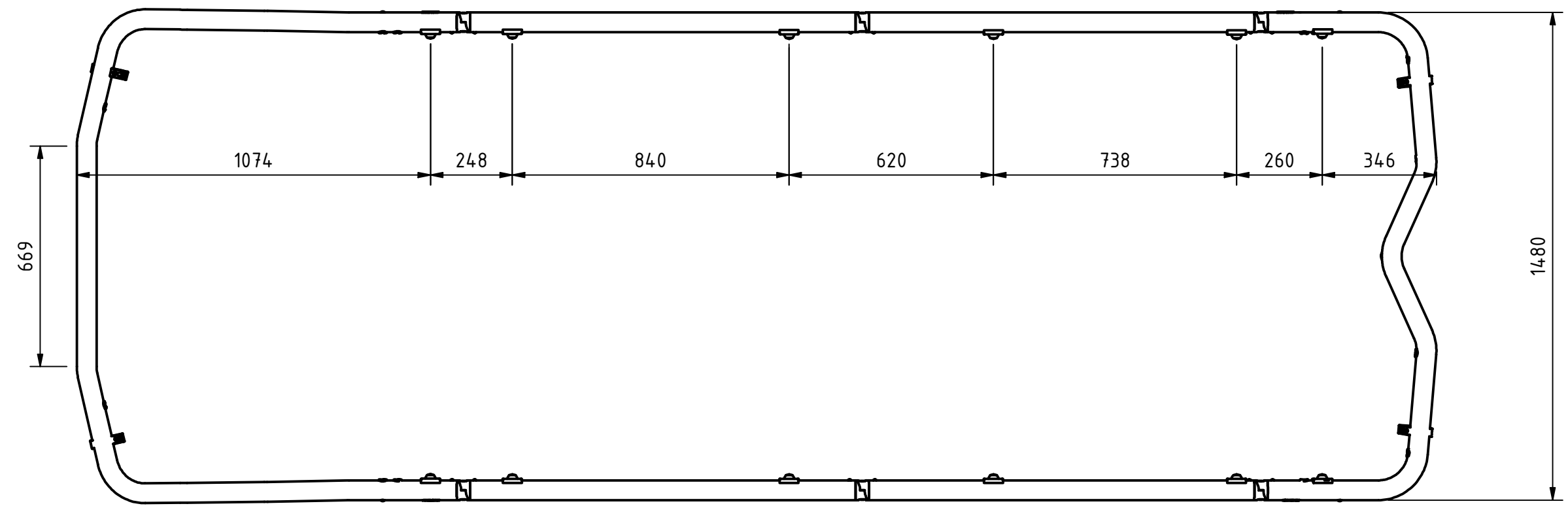
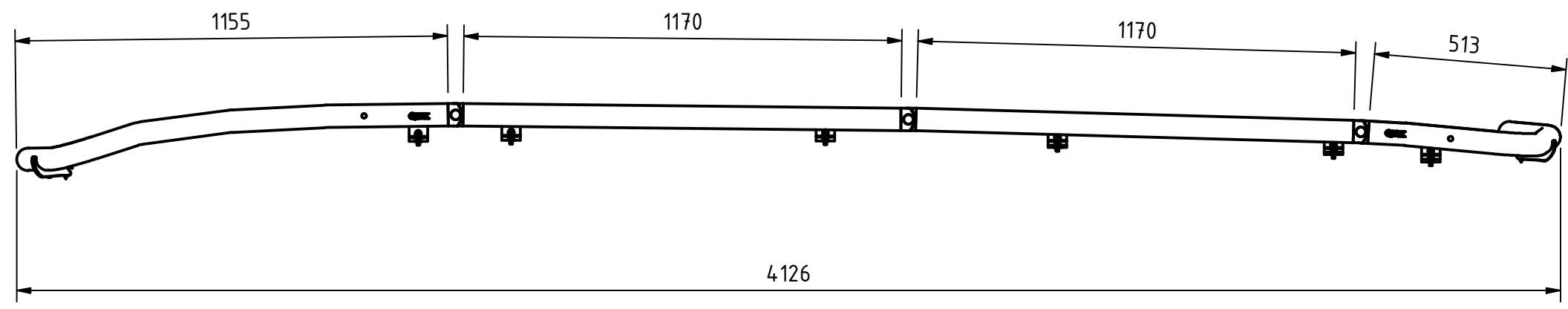

Denna handling får inte kopieras utan vårt skriftliga medgivande och dess innehåll får inte yppas för tredje man och inte heller användas för något obehörigt ändamål.

Konstr. JNO	Ritad JNO	Kop.	Kontr.	Stand.	Godk.	Skala 1 : 15	Ersätter	Ersatt av
Där ej annat anges, gäller SS-ISO 2768 - C och SMS 723 - B. Svetskvalité för svetsar enligt SS - ISO 5817 nivå C.								
 <b>T-RACK Maxi</b> <b>VW Crafter H2 25-Compact</b>						Filnamn 93675.idw	Datum 2025-11-10	
						Art. nr <b>93675</b>	Rev <b>A</b>	
Tel: +46 (0)651-760 460						Mail: info@qpax.se		