

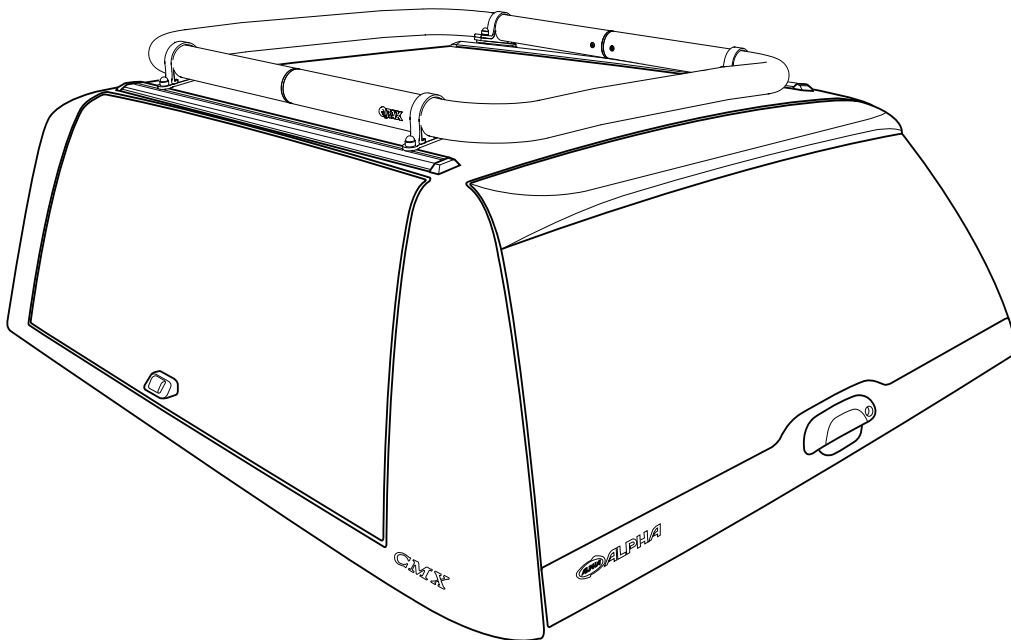

T-RACK MAXI TRUCKER CMX ALPHA

**HILUX, NAVARA, ALASKA, X-KLASS
RANGER, D-MAX, L200**

Art nr: TM90003-6 + ..8-10
Monteringsats: 93388



Installation

Produkten monteras i befintliga spår i railsen.



QPAX AB® Pellvägen 4, S-827 63 Färila
Telefon: +46(0)651-760 460 | E-post: info@qpax.se | qpax.se

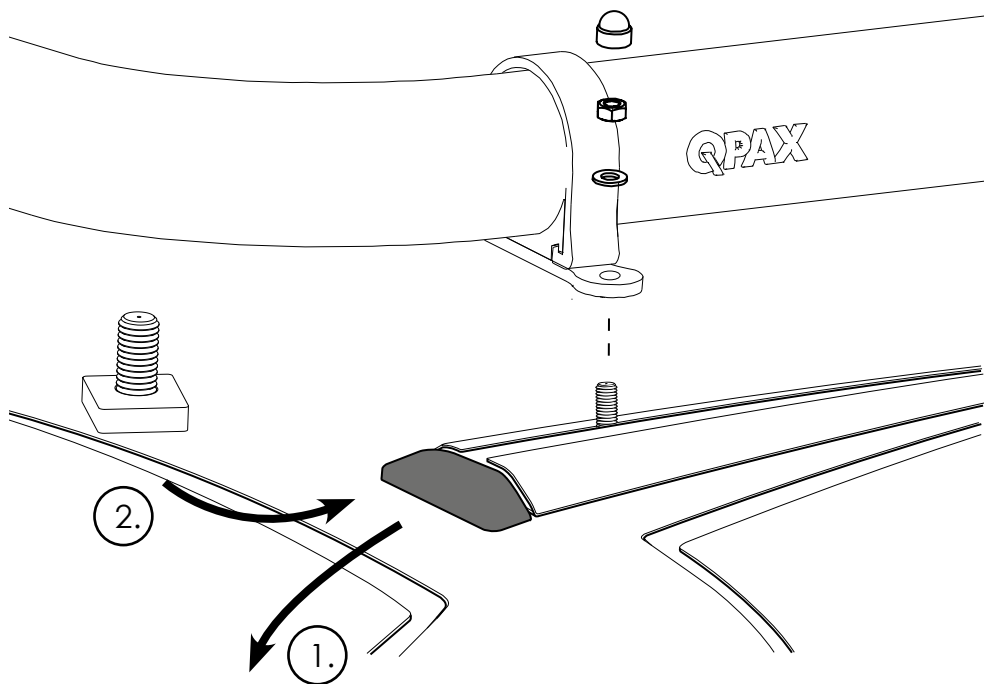
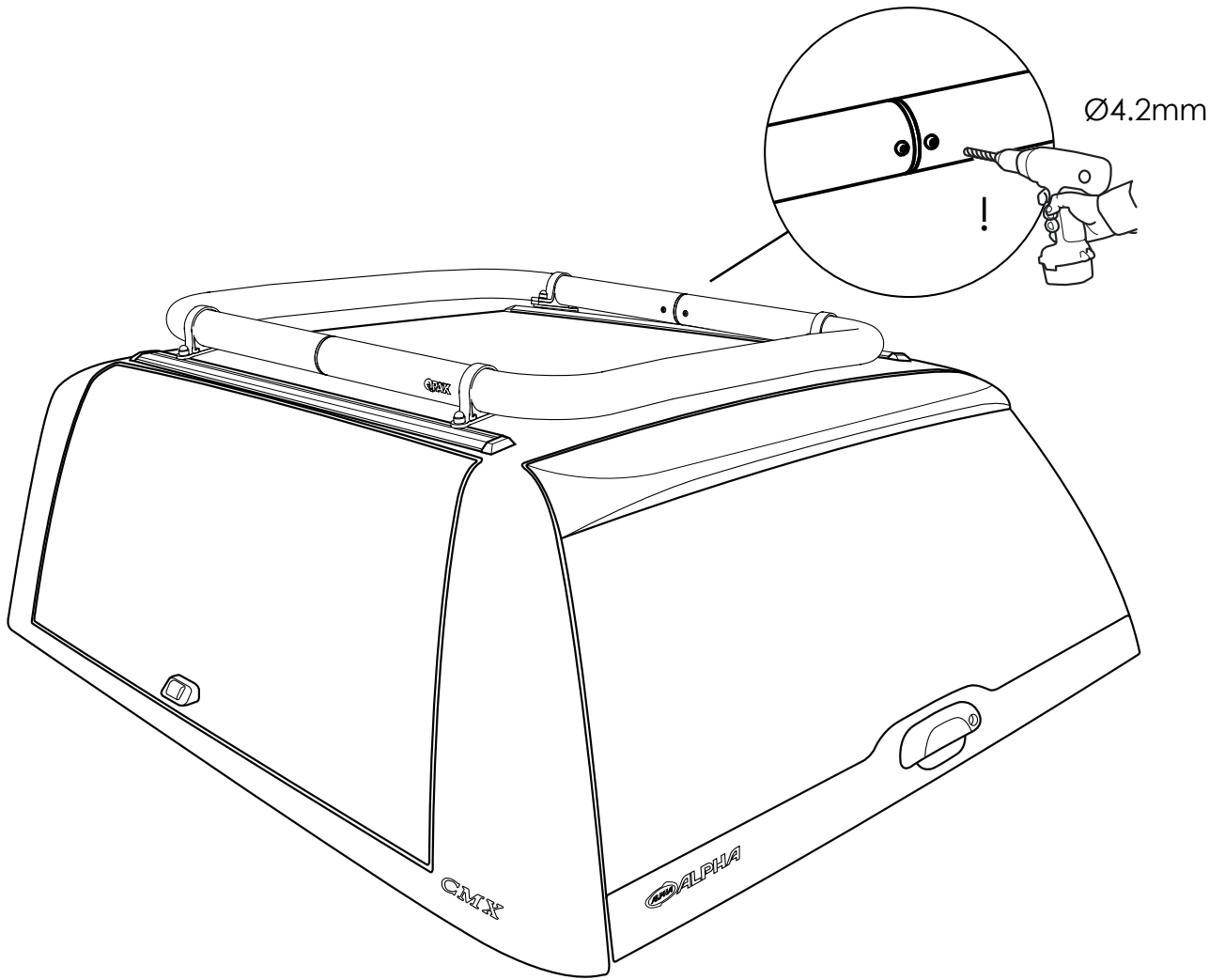

POS 1 **STORLEK** **C-C INFÄSTNING**

BB-1: Hilux, Navara, 980x985mm 1010-1030mm
 Alaska, X-Klass, Ranger, L200



Nr	Ant	Ändring	Datum	Godk.
B		Uppdaterad med info om båg- & adapterar.	2019-04-09	
C		Ny infästning	2022-12-21	JNO
D		Info uppdaterad	2023-11-23	JNO

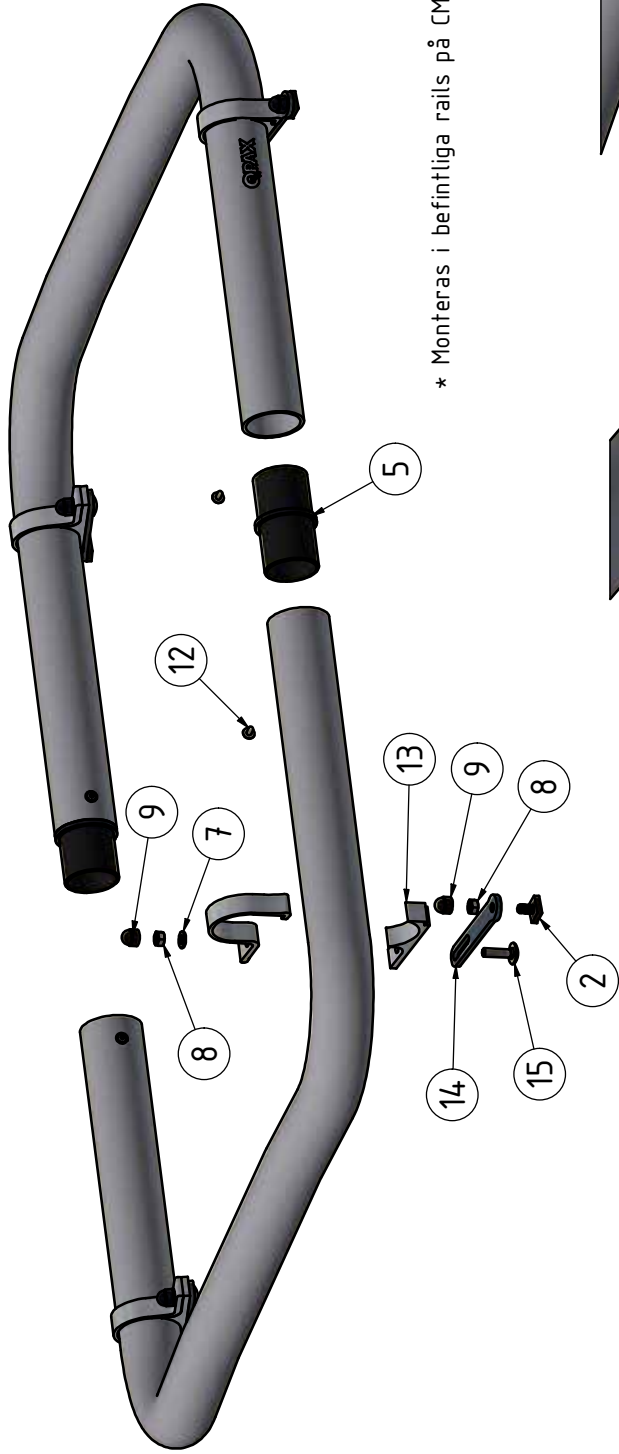

* Monteras i befintliga rails på CMX-kåpa.

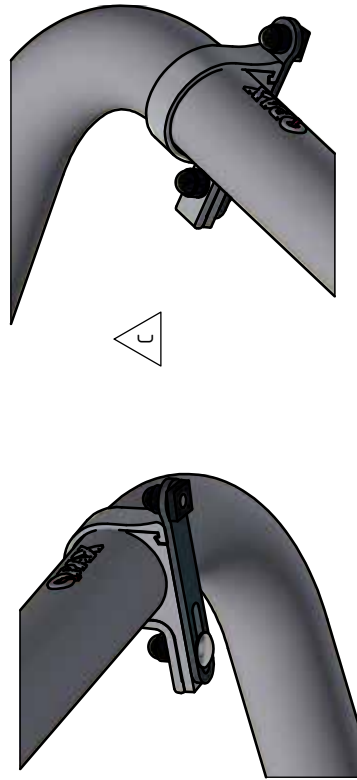

16	2	Dekal QPAX	54x17	60325
15	4	Vagnsbult	M8x30	34140
14	4	Adapter Uni	25x5	10130
13	4	Klämfäste 20mm		15956
12	4	Skruv MRT-TT	M5x10	34235
9	8	Mufferskydd 13mm	M8	50944
8	8	Mutter M8 Locking	M8 Lås	34204
7	4	Bricka M8	8,4 x 16 x 1,5	34302
5	2	Aluskarv	Ø60 x 6	100790
2	4	Mothåll m pressskruv M8x20		100920
1	2	T-RACK Maxi 980x490mm	B980x490	BB-152
Pos	Ant	SMST Titel	Dimension	Artikel nr/Referens

Denna handling får inte kopieras utan vårt skriftliga medgivande och dess innehåll får inte yppas för tredje man och inte heller användas för något obehörigt ändamål.

Konstr.	Ritad	Kop.	Kontr.	Stand.	Godk.	Ersätter	Ersatt av
JNO	JNO	JNO				1 : 5	
Där ej annat anges, gäller SS-ISO 2768 - C och SMS 723 - B. Sverksvarakt för svetsar enligt SS - ISO 3817 nva C.							
				T-RACK Maxi takbåge CMX kåpa			
Tel: +46 (0)461-700 460				email: info@qpax.se			
Finhamn 93388.lvw				Datum 2018-10-17			
Art. nr 93388				Rev			
				D			