

Nr	Ant	Ändring	Datum	Godk.
B		Mellanröret uppdelat i 2st delar	2023-01-24	

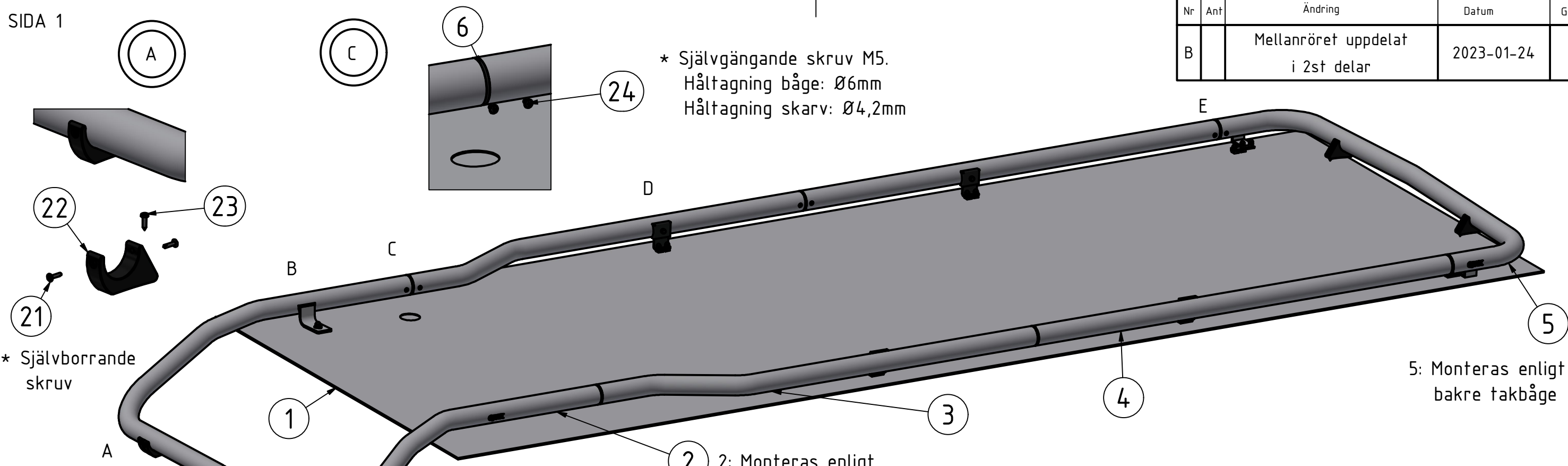

* Självgängande skruv M5.
Håltagning båge: Ø6mm
Håltagning skarv: Ø4,2mm

* Självborrande skruv

5: Monteras enligt bakre takbåge

2: Monteras enligt främre takbåge

28	4	Dekal QPAX	54x17	60325
27	2	Mellanlägg	T=3	100558
26	2	Aludistans	Ø20x48	100531
25	2	Mutterskydd 13mm	M8	50944
24	12	MRT TT M5x10	5x10	34235
23	6	Skruv	4,2x19	34162
22	6	Magnettefäste	t=25	100141
21	12	Montageskruv	4,2x19	34094
20	2	Flänsmutter	M8	34213
19	2	Fästplatta	T=10	100514
18	2	Bricka bred	8x22x1,5	34314
17	2	Sexkantskruv	M8x80	34179
16	2	Sexkantsmutter	M6	34209
15	10	Sexkantskruv	M6x16	34192
14	18	Mutterskydd 10mm	M6	50942
13	6	Skruv M6S	M6x20	34193
12	18	Bricka Nordlock	M6	34325
11	4	POPNut M6 Alu	M6 Ø9mm	32209
10	4	Täcklock	T=2	100209
9	4	Vinkel 43mm 90°	T=3	100270
8	2	Montagebleck Adapter		100363
7	6	Låsbricka		10837
6	6	Aluskarv	Ø60 x 6	100790
5	1	T-RACK bakre Maxi Daily		B51-652-m
4	2	Maxi mellanrör bakre Daily L2H2	Ø60 x x3,5	101196
3	2	Maxi mellanrör främre Daily L2H2	Ø60 x 3,5	100788
2	1	T-RACK främre Daily		F51-852
1	1	Daily tak H2 L2		daily_tak_h2l2
Pos	Ant	SMST Titel	Dimension	Artikel nr/Referens

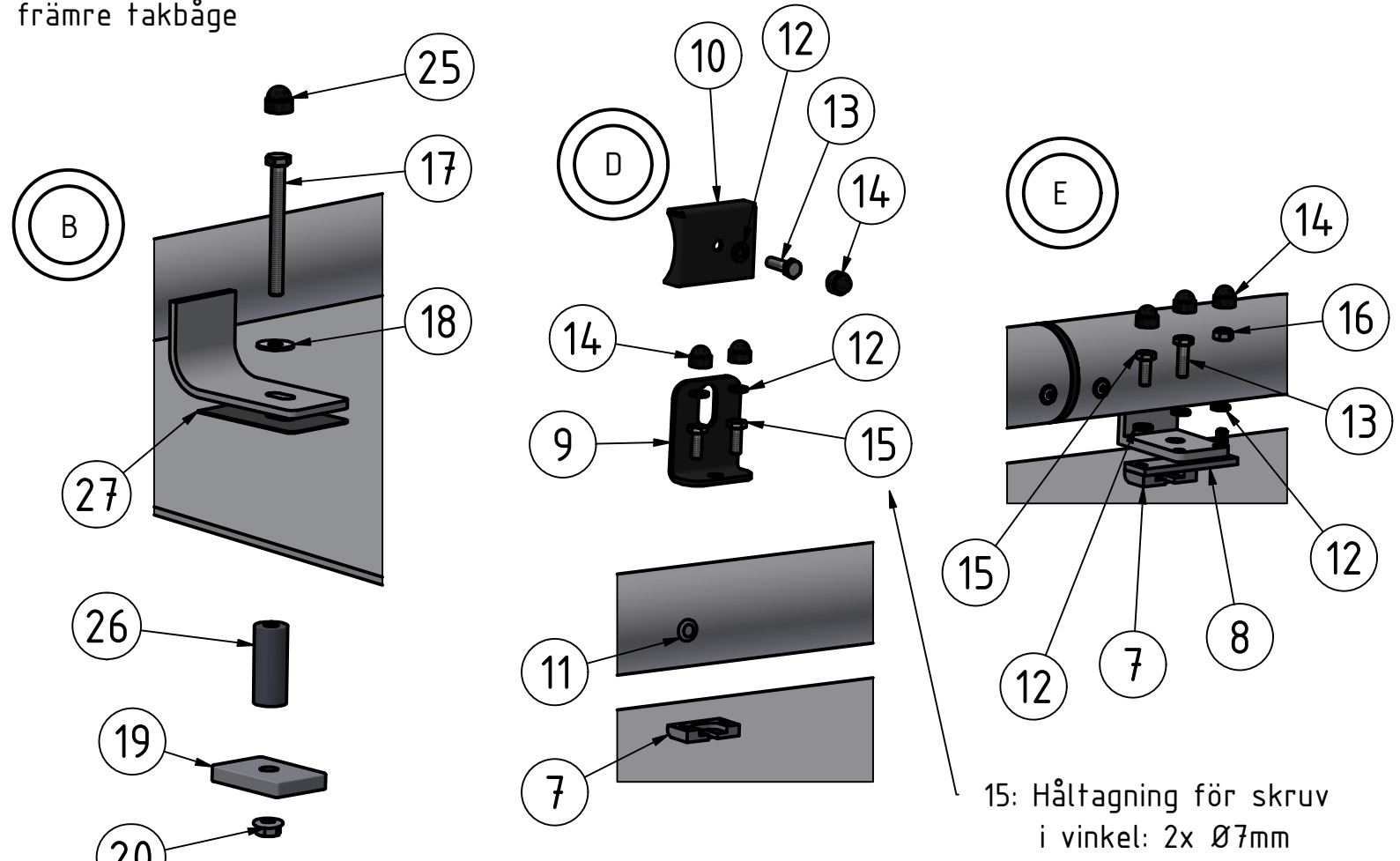

Denna handling får inte kopieras utan vårt skriftliga medgivande och dess innehåll får inte yppas för tredje man och inte heller användas för något obehörigt ändamål.

Konstr. JNO	Ritad JNO	Kop.	Kontr.	Stand.	Godk.	Skala 1 : 12	Ersätter	Ersatt av
Där ej annat anges, gäller SS-ISO 2768 - C och SMS 723 - B. Svetskvalité för svetsar enligt SS - ISO 5817 nivå C.								
						T-RACK MAXI lveco Daily 14-L2 H2		Filnamn TM90506.idw Datum 2019-09-05
Tel +46 (0)651-760 460 email:info@qpax.se						Art. nr TM90506		Rev B

Nr	Ant	Ändring	Datum	Godk.
----	-----	---------	-------	-------

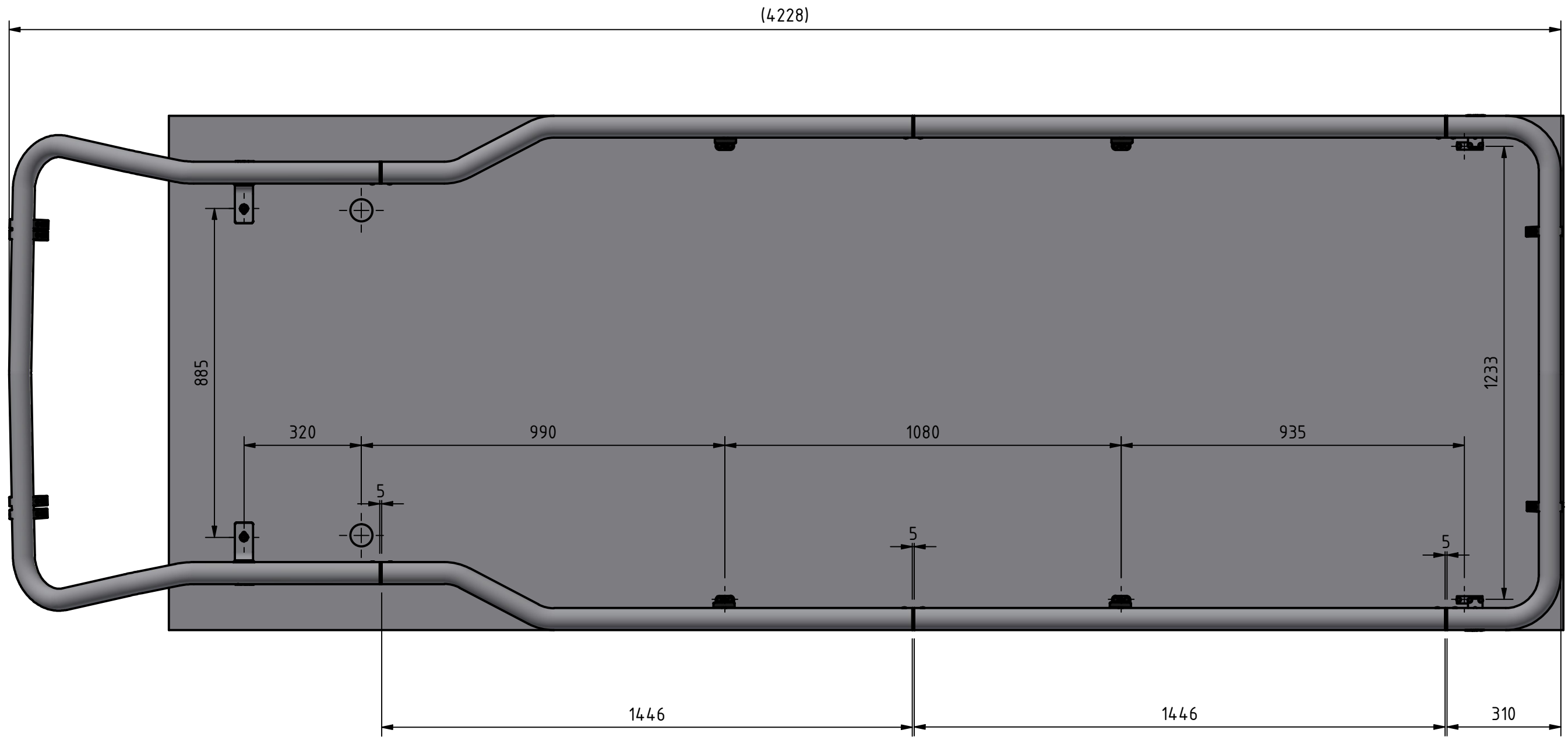

KAPMÅTT FÖR
B51-652

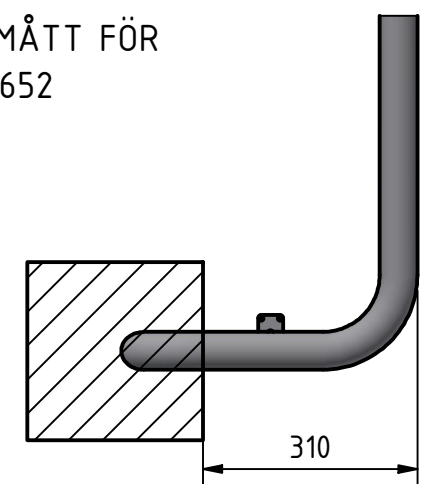

Denna handling får inte kopieras utan vårt skriftliga medgivande och dess innehåll får inte yppas för tredje man och inte heller användas för något obehörigt ändamål.

Konstr. JNO	Ritad JNO	Kop.	Kontr.	Stand.	Godk.	Skala 1 : 12	Ersätter	Ersatt av
Där ej annat anges, gäller SS-ISO 2768 - C och SMS 723 - B. Svetskvalité för svetsar enligt SS - ISO 5817 nivå C.								
 T-RACK MAXI Iveco Daily 14- L2 H2						Filnamn TM90506.idw	Datum 2019-09-05	
						Art. nr TM90506	Rev B	

Tel +46 (0)651-760 460 email: info@qpax.se