

Nr	Ant	Ändring	Datum	Godk.
B		Ny rev BB-4	2024-10-04	

B (1 : 2)

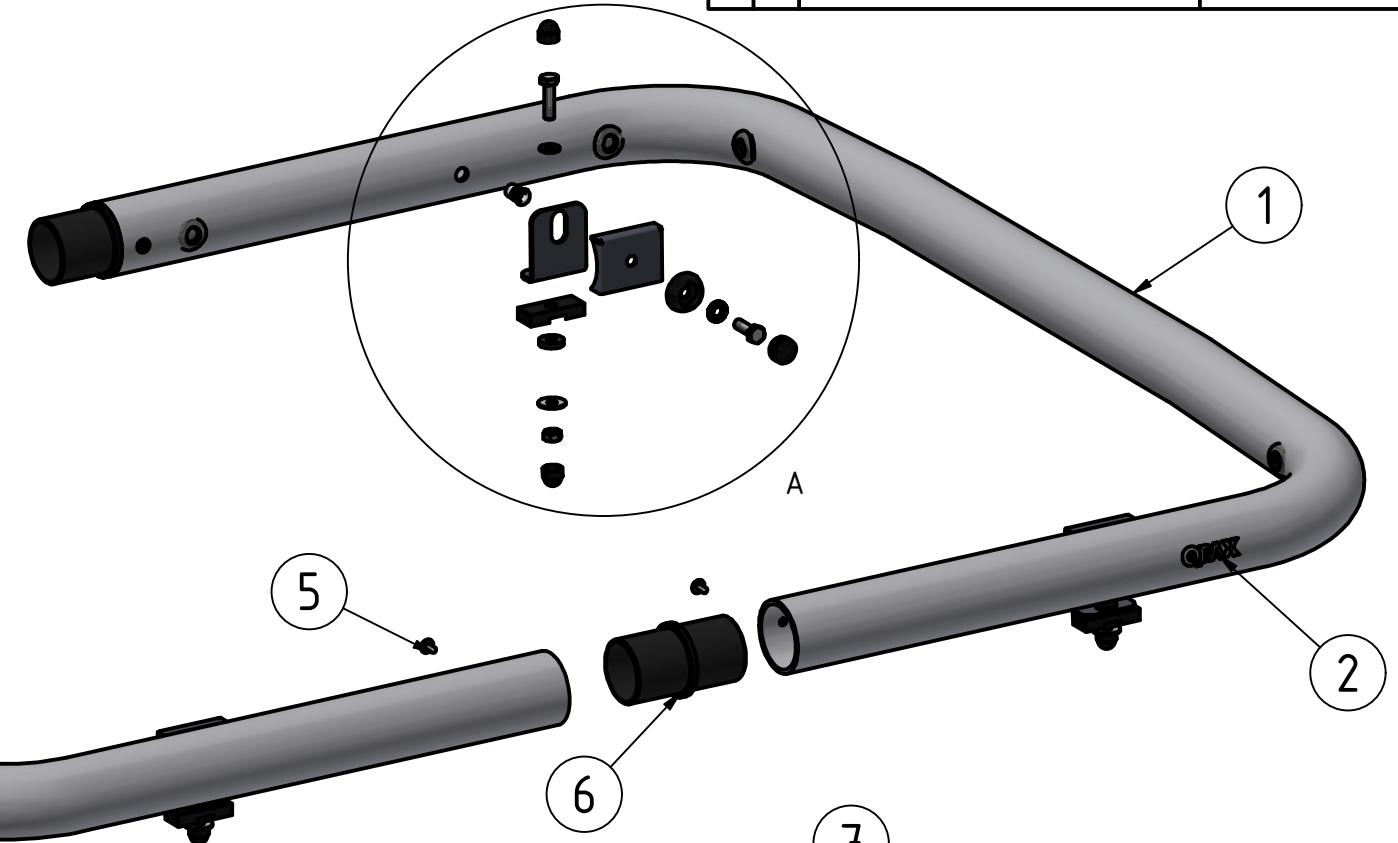

A (1 : 3)

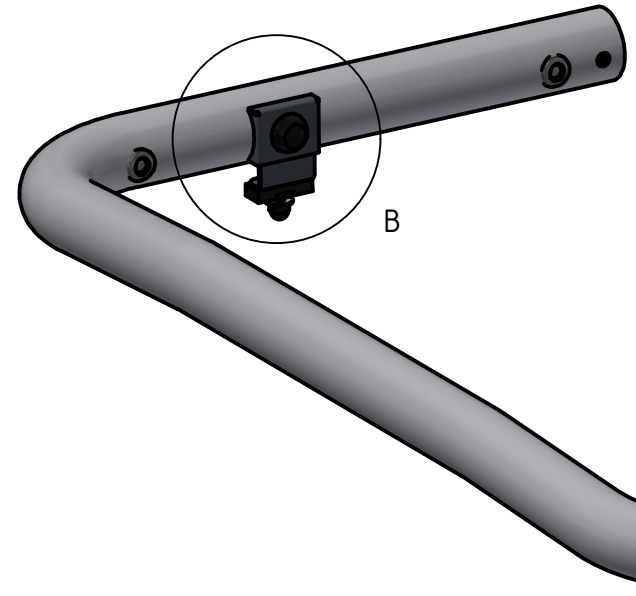
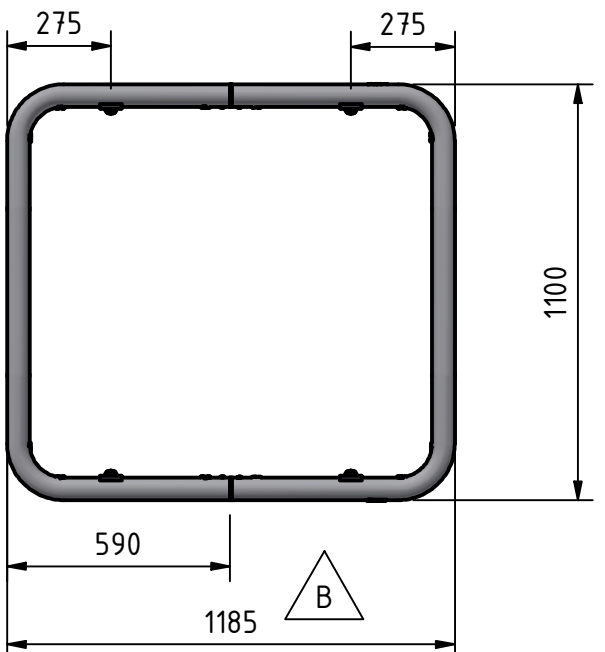
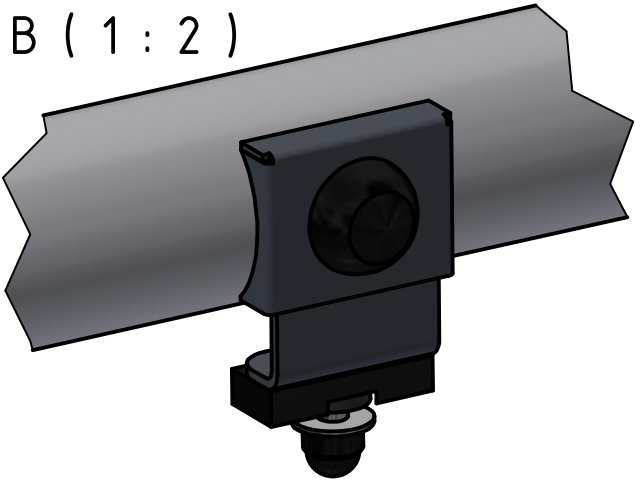
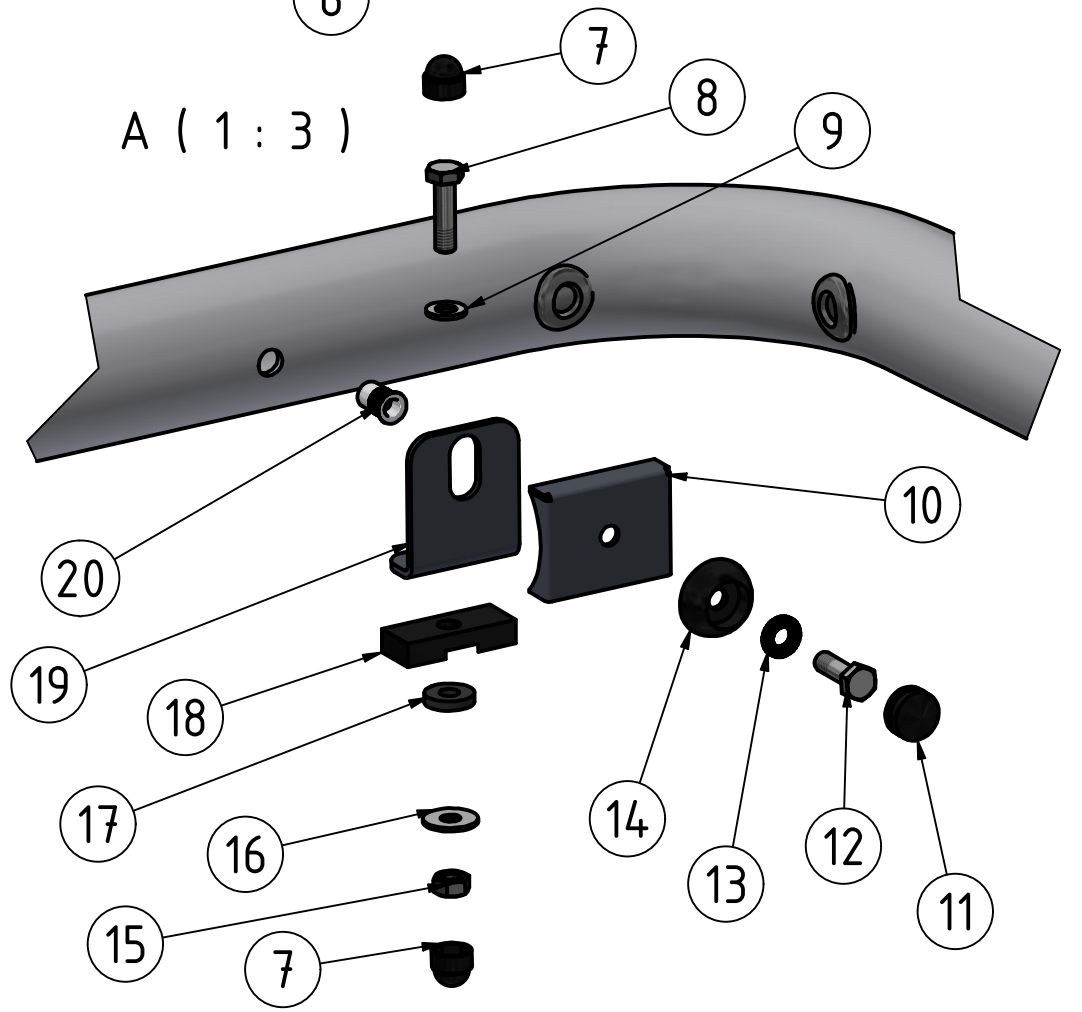

20	4	Nitmutter M8 Alu	M8 Ø11mm 1.5-4.5	32211
19	4	Vinkel 43mm 90°	T=3	100270
18	4	Mellanlägg Unifäste	50x10x20	100142
17	4	Tätningbricka	20x8x4	50935
16	4	Bricka bred	8x22x1,5	34314
15	4	Mutter M8 Locking	M8 Lås	34204
14	4	Hattbricka	Ø32mm	50921
13	4	Bricka Nordlock M8 Bred	M8	34328
12	4	Skruv M6S	M8x25	34105
11	4	Hatt		50920
10	4	Täcklock	T=2	100209
9	4	Bricka M8	8,4x16x1,5	34302
8	4	Skruv M6S	M8x30	34167
7	8	Mutterskydd 13mm	M8	50944
6	2	Aluskarv	Ø60 x 6	100790
5	4	Skruv MRT-TT	M5x10	34235
4	1	Täckplugg för Ø10mm	Ø13	50911
3	14	Kabelgenomföring membran	Ø20	96012
2	2	Dekal QPAX	54x17	60325
1	2	T-RACK Maxi Kåpa	Ø60x3,5	BB-452
Pos	Ant	SMST Titel	Dimension	Artikel nr/Referens

Denna handling får inte kopieras utan vårt skriftliga medgivande och dess innehåll får inte yppas för tredje man och inte heller användas för något obehörigt ändamål.

Konstr. JNO	Ritad JNO	Kop.	Kontr.	Stand.	Godk.	Skala 1 : 6	Ersätter	Ersatt av
Där ej annat anges, gäller SS-ISO 2768 - C och SMS 723 - B. Svetskvalité för svetsar enligt SS - ISO 5817 nivå C.								
 T-RACK Maxi kåpa D-Max 21- Workman DC B1100xL1185						Filnamn 93605-WDC.idw	Datum 2024-06-26	
						Art. nr 93605-WDC	Rev B	
Tel: +46 (0)651-760 460						Mail: info@qpax.se		