



Verkstadshandbok

Digital färdskrivare SE5000



STONERIDGE - VI HJÄLPER DIG HELA VÄGEN



Viktigt

Stoneridge färdskrivare SE5000 version 7.6 har ett fullständigt typgodkännande för användning inom EU i enlighet med kommissionens förordning (EG) nr. 1360/2002 av 13 juni 2002 samt andra relaterade stadgar.

Typgodkännandenummer är e5-0002. Detta typgodkännandenummer anges på alla färdskrivare tillverkade av Stoneridge.

Färdskrivaren uppfyller kraven i FN/ECE-förordning 10, revision 03, godkännandenummer 03126, gällande elektromagnetisk kompatibilitet

Verkstadskort

Kontakta ansvarig myndighet om ett verkstadskort går förlorat, blir stulet eller går sönder.

Obs!

Verkstadskortet får inte användas av obehöriga personer.

Förvara aldrig verkstadskortet tillsammans med den tillhörande PIN-koden.

Kontakta Stoneridge

Välkommen att ställa frågor eller framföra förslag om både färdskrivaren och användaranvisningarna till något av våra försäljningskontor, som anges nedan.

Storbritannien

Stoneridge Electronics Ltd
Charles Bowman Avenue
Claverhouse Industrial Park
Dundee DD4 9UB, Skottland
Storbritannien

Tel: +44 (0)1382 866 400
Fax: +44 (0)1382 866 401
E-post: amsales@stoneridge.com

Frankrike

Stoneridge Electronics France
Z.I St. Etienne
F-64100 Bayonne
Frankrike

Tel: +33 (0)5 59 50 80 40
Fax: +33 (0)5 59 50 80 41
E-post: france.amsales@stoneridge.com

Tyskland

Stoneridge Aftermarket GmbH
Talweg 8
D-75417 Mühlacker-Lomersheim
Tyskland

Tel: +49 7041 9695-10
Fax: +49 (0)7041 9695-55
E-post: infode@stoneridge.com

Italien

Stoneridge Electronics s.r.l.
Viale Caduti nella Guerra di Liberazione, 568
00128 Rom
Italien

Tel: +39 06 50 78 07 87
Fax: +39 06 50 89 001
E-post: italy.amsales@stoneridge.com

Nederländerna

C.A.S.U. - Utrecht b.v.
Ravenswade 118
NL-3439 LD Nieuwegein
Nederländerna

Tel: +31 (0)30 288 44 70
Fax: +31 (0)30 289 87 92
E-post: info@casuutrecht.nl

Spanien

Stoneridge Electronics España
Avda. Severo Ochoa 38
Pol. Ind. Casa Blanca
28108 Alcobendas
Madrid
Spanien

Tel: +34 91 662 32 22
Fax: +34 91 662 32 26
E-post: spain.amsales@stoneridge.com

Sverige

Stoneridge Nordic AB
Gustav III:s Boulevard 26
SE-169 73 Solna
Sverige

Tel: +46 (0)8 154400
Fax: +46 (0)8 154403
E-post: info@stoneridgenordic.se

Färdskrivar Version

Digital färdskrivare SE5000 Ver. 7.6.

Information på Internet

Ytterligare information om Stoneridges digitala färdskrivare SE5000 och om Stoneridge Electronics Ltd finns på:

www.stoneridgeelectronics.com

Copyright

Den här handboken får inte kopieras, översättas eller reproduceras på annat sätt, varken i sin helhet eller delvis, utan skriftligt tillstånd från Stoneridge Electronics AB.

Ändringar

Stoneridge Electronics förbehåller sig rätten att när som helst göra ändringar vad gäller utformning, utrustning och tekniska egenskaper. Du kan därför inte ställa några krav utifrån data, bilder eller beskrivningar i den här handboken.

Innehållsförteckning

| | | | |
|--|-----------|--|-----------|
| Viktigt | 1 | Daglig utskrift (bilenshet) | 19 |
| Verkstadskort | 1 | Daglig utskrift (bilenshet) – fortsättning | 20 |
| Kontakta Stoneridge | 1 | Daglig utskrift (bilenshet) – fortsättning | 21 |
| Storbritannien | 1 | Hastighetsöverträdelse | 21 |
| Frankrike | 1 | Installation | 22 |
| Tyskland | 1 | Kontroll före installationen | 22 |
| Italien | 1 | Montera en färdskrivare i ett fordon | 22 |
| Nederländerna | 1 | Rörelsegivare | 22 |
| Spanien | 1 | Givarkabel | 22 |
| Sverige | 1 | Strömförsörjning | 23 |
| Färdskrivare Version | 1 | Färdskrivarens signalanslutningar | 24 |
| Information på Internet | 1 | Montera färdskrivaren | 24 |
| Copyright | 2 | Aktivering och hoppning av | |
| Ändringar | 2 | rörelsegivaren | 24 |
| Innehållsförteckning | 3 | Processer för aktivering och hoppning | 25 |
| Inledning | 5 | Fel vid aktivering eller hoppning | 25 |
| Reparationer och ändringar | 5 | Programmering av fordonsrelaterade | |
| Driftsäkerhet | 5 | parametrar | 25 |
| Verkstadens funktions- och utrustningskrav | 6 | Kalibrera färdskrivaren | 26 |
| Översikt | 7 | Kontrollera kalibreringsdata | 27 |
| Krypterad rörelsegivare (1) | 7 | Kontrollera sekundär rörelsegivare | 28 |
| Digital färdskrivare (2) | 7 | Felnummer rörelsegivare | 28 |
| Display i fordonets instrumentpanel (3) | 7 | Plombera det digitala färdskrivarsystemet | 28 |
| Verkstads- eller förarkort (4) | 7 | Installationsskylt | 29 |
| Sätta i verkstadskortet | 7 | Montering av hölje | 29 |
| Inledande procedur | 7 | Nedladdning av data | 30 |
| Ta ut verkstadskortet | 8 | Skötsel och underhåll | 31 |
| Användargränssnitt | 9 | Undvik högspänning | 31 |
| Inställningar | 9 | Skötsel av kort | 32 |
| Språk | 9 | Kortet skadat, förlorat eller stulet | 32 |
| Tillgängliga språk | 10 | Underhåll av skrivare | 32 |
| Ändra parametrar | 11 | Byte av pappersrulle | 32 |
| Symboler | 12 | Skrivarpapper | 34 |
| Symbolkombinationer | 12 | Inbyggt test | 35 |
| Utskrifter | 13 | Öppna felaktiga kortfack | 36 |
| Utskriftsexempel | 13 | Kontroll av färdskrivarsystemet | 37 |
| Tekniska data | 14 | Kontrollprocedur | 37 |
| Händelser och fel (bilenshet) | 15 | Reparationer och ta ur drift | 38 |
| Information om händelser och fel (bilenshet) | 16 | Procedur för att ta färdskrivaren ur drift | 38 |
| Händelser och fel (kort) | 17 | Byte av färdskrivaren | 38 |
| Daglig utskrift (kort) | 17 | Garantihantering | 38 |
| Daglig utskrift (kort) – fortsättning | 18 | Demontering av färdskrivaren | 39 |
| Daglig utskrift (kort) – fortsättning | 19 | Tekniska data | 40 |
| | | Tekniska parametrar | 40 |
| | | Framre kalibrerings- och | |
| | | nedladdningsanslutning | 40 |

| | |
|--|-----------|
| Bakre anslutningar | 40 |
| ADR-färdskrivare | 43 |
| Fordon för farligt gods | 43 |
| Synliga skillnader | 43 |
| ADR-färdskrivare | 43 |
| Montera en ADR-färdskrivare | 43 |
| Displaymeddelanden | 44 |
| Händelser, fel och felkoder | 51 |
| Vanliga frågor | 55 |

Inledning

Den här handboken vänder sig till verkstadspersonal som utför installation, underhåll, periodiska kontroller och reparationer av SE5000. Den berör i huvudsak kalibreringsläget. Dock är även kunskap om utrustningens driftslägen nödvändiga när man ska köra ett fordon utrustat med färdskrivare i kalibrerings- eller provningssyfte.

För förarrelaterad information, se den senaste versionen av förar- och företagshandboken.

Reparationer och ändringar

Obs!

Färdskrivarens inneslutning får aldrig öppnas. Manipulering eller ändring av färdskrivarsystemet är förbjudet.

Obehöriga personer som gör ändringar i utrustningen kan begå ett straffbart brott, beroende på landets lagstiftning.

Vid utvärdig skada måste verkstaden kontrollera utrustningen för att fastställa om färdskrivaren fortfarande överensstämmer med säkerhetskraven eller inte. Om en färdskrivare inte kan godkännas vid en kontroll eller om den är defekt, måste den returneras till Stoneridge Electronics om inte annat avtalats med Stoneridge.

Driftsäkerhet

Risk för skada

Hög transientspänning kan orsaka permanent skada på färdskrivarens elektriska kretsar. På samma sätt kan fel på andra elektriska komponenter i fordonet, t.ex. laddningsregulatorn, orsaka skada på färdskrivaren, vilken är permanent ansluten till batteriet. Alla skador som tillfogats färdskrivaren på detta sätt kommer att göra färdskrivarens garanti ogiltig.

Bryt strömtillförseln till färdskrivaren om:

- Elektriskt svetsarbete utförs på fordonet.
- Långvarig starthjälp förväntas.

Verkstadens funktions- och utrustningskrav

En Stoneridge-färdskrivare kan användas i fyra olika driftslägen:

- Funktion (förarkort eller inget kort isatt)
- Kontroll (kontrollkortet isatt)
- Kalibrering (verkstadskortet isatt)
- Företag (företagskortet isatt)

En färdskrivarverkstad är involverad i ett antal olika åtgärder för det digitala färdskrivarsystemet, t.ex. installation, aktivering, kalibrering och kontroll.

En mängd olika utrustningar krävs för att utföra ovan nämnda åtgärder. Viktigast i de flesta verkstadsåtgärder är verkstadskortet. På grund av den säkerhetsnivå som måste finnas i alla digitala färdskrivarsystem, är alla verkstadskort knutna till en PIN-kod som måste anges när kortet används.

Med ett giltigt verkstadskort är det möjligt att aktivera färdskrivarens kalibreringsläge. Man har även obegränsad tillgång till nedladdning av hela innehållet i färdskrivarens minne. En verkstad kan ansöka om ett verkstadskort hos ansvarig myndighet.

Övrig nödvändig utrustning inkluderar en godkänd metod och utrustning för att läsa av och ställa in kalibreringsdata samt andra parametrar. En färdskrivarprogrammerare är nödvändig för att programmera en färdskrivare med kalibreringsdata och färdskrivarspecifika parametrar. Nedladdningsutrustning är nödvändig för nedladdning av data från färdskrivaren.

SE5000 kan programmeras med vissa parametrar utan kalibreringsutrustningen.

Det finns en 6-polig kalibrerings-/nedladdningsanslutning bakom papperskassetten. Där kan man vid behov ansluta godkänd nedladdnings-/kalibreringsutrustning.

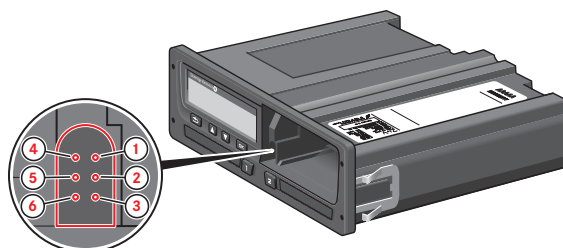

Det är även möjligt att programmera parametrar via CAN-bussanslutningen på baksidan av färdskrivaren.

Översikt

Installation av färdskrivaren.

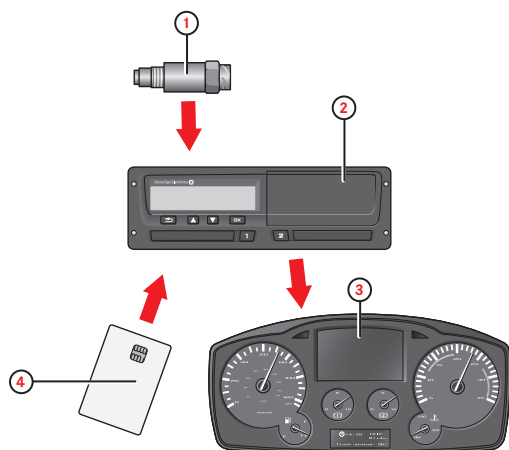

1. Krypterad rörelsegivare
2. Digital färdskrivare, med integrerad display och skrivare
3. Display i fordonets instrumentpanel
4. Kort

Krypterad rörelsegivare (1)

Används för att förse färdskrivaren med hastighetssignaler från fordonets växellåda. För att försäkra sig om att hastighetssignalen är korrekt, överförs hastighetssignalen i krypterat format mellan givaren och färdskrivaren. Krypteringen innebär att alla försök att manipulera signalen kommer att upptäckas och registreras.

Digital färdskrivare (2)

Färdskrivaren registrerar och lagrar olika data:

- Verkstads- eller förarkortets data.
- Varningar och funktionsfel relaterade till färdskrivaren, föraren, företaget och verkstaden.
- Fordonsinformation, vägmätardata och detaljerad hastighet.
- Manipulering av färdskrivaren. Se Förar- och företagshandboken för mer information om färdskrivaren.

Display i fordonets instrumentpanel (3)

Displayen i instrumentpanelen kan användas för att visa information från färdskrivaren, t.ex. hastighet (hastighetsmätare) och körsträcka (tripp- och vägmätare).

Verkstads- eller förarkort (4)

Ett förarkort används för att lagra kördata som är relaterad till kortets innehavare.

På grund av den säkerhetsnivå som måste finnas i alla digitala färdskrivarsystem, är alla verkstadskort knutna till en PIN-kod som måste anges när kortet används. Ett verkstadskort kan även lagra kördata och det kan

användas för att aktivera färdskrivarens kalibreringsläge.

I kalibreringsläget används ett verkstadskort även för att lagra färdskrivarens kalibreringsdata. Verkstadskortet rymmer data för mellan 88 och 255 kalibreringar. När kortet är fullt kommer de äldsta dataposterna att skrivas över med nya data. Kom ihåg att ladda ner data med jämna mellanrum för att försäkra dig om att inga data som lagras på kortet går förlorade.

Obs!

Verkstadskortet är personligt och det får inte användas av någon annan än den rättmätige innehavaren.

Sätta i verkstadskortet

Sätt i verkstadskortet i vänster eller höger kortfack. Verkstadskortet måste vara isatt i färdskrivaren för att identifiera verkstaden.

1. Håll **1** nedtryckt för att öppna facket för förare 1 eller **2** för att öppna facket för förare 2.
2. Sätt i kortet med kretsen riktad uppåt.

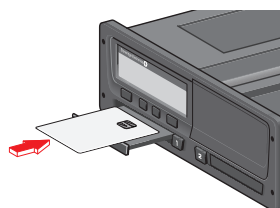

3. Stäng facket genom att trycka in det försiktigt. Färdskrivaren behandlar nu verkstadskortets data.

Inledande procedur

När ett giltigt verkstadskort är korrekt isatt kommer kortinnehavarens namn att visas strax därefter (vi använder Smith i vår kortexempel).

```

■ Välkommen
Smith
  
```

Ange PIN-koden som hör till kortet. PIN-koden kan anges med knapparna på färdskrivaren eller med en Stoneridge MKII färdskrivarprogrammerare.

Nedan förklaras hur du matar in PIN-koden med knapparna.

4. Använd pilknapparna för att välja rätt siffra. Tryck OK för att bekräfta. Upprepa valet och bekräftandet om nödvändigt. PIN-koden kan bestå av 4 till 8 tecken. Använd **Tillbaka**-knappen för att gå tillbaka och ändra en siffra. Kortet kommer att matas ut om ingen PIN-kod har matats in inom två minuter.
5. Välj inmatningssymbolen **■** för att identifiera att hela PIN-koden har angetts. Bekräfta sedan genom att hålla **OK**-knappen intryckt länge.

Obs!

Om fel PIN-kod har matats in visas ett

Översikt

meddelande som anger hur många försök som återstår. Att ta ut ett kort efter inmatning av fel PIN-kod kommer inte att återställa PIN-kodsräknaren.

När rätt PIN-kod har matats in och bekräftats visas information om den senaste gången kortet togs ut samt lokal tid.

```
■ → Senaste uttagning  
15:23 • 15:03 2011
```

Efter några sekunder kommer den första raden på displayen att ändras och visa tidsskillnad mellan lokal tid och UTC-tid (+ 1 timme i exemplet).

```
■ → UTC+01h00  
15:23 • 15:03 2011
```

Följande fråga visas sedan på displayen.

```
Vila tills  
nu?
```

6. Välj och bekräfta med **Nej**.

Följande fråga visas sedan på displayen.

```
Lägga till manu.angiv?
```

7. Välj och bekräfta med **Nej**.
8. Välj och bekräfta nuvarande land.

Och frågan:

```
Skriva ut  
angivelser?
```

Och frågan:

```
Bekräfta  
angivelser?
```

9. Välj och bekräfta med **Ja**.

Följande display visas och därefter förarens standarddisplay.

```
Klar att  
köra
```

Ta ut verkstadskortet

1. Håll **1** nedtryckt för att öppna facket för förare 1 eller **2** för att öppna facket för förare 2.
2. Välj och bekräfta nuvarande land.
3. Ta ur verkstadskortet.
4. Stäng facket genom att trycka in det försiktigt.

Kortfacket är låst:

- När fordonet är i rörelse.
- När färdskrivaren behandlar ett företagskort.
- Vid strömavbrott till färdskrivaren.

Obs!

Om godkännandet av företagskortet misslyckas, se rubrik på sidan **44**. Titta efter:

```
Fel i kort-  
autentisering
```

Användargränssnitt

Den färdskrivare som beskrivs i den här handboken har två kortfacksmekanismer, en skrivare, en LCD-display, en kalibrerings-/nedladdningsanslutning (6-polig anslutning bakom papperskassetten) och användarkontroller inrymda i en box med standard ISO-mått, dvs. som en vanlig radio. Med den här typen av box är montering möjlig på olika platser så att isättning/uttag av förarkorten och hantering av utrustningen kan utföras utan problem för användaren.

Färdskrivaren överensstämmer med EU-reglema och den visar och registrerar hastighet och avstånd i metriska enheter (kilometer per timme respektive kilometer).

Färdskrivaren har också en inbyggd klocka som används för att visa aktuell tid på färdskrivarens display. Färdskrivaren finns anpassad för både 12 och 24 V elsystem.

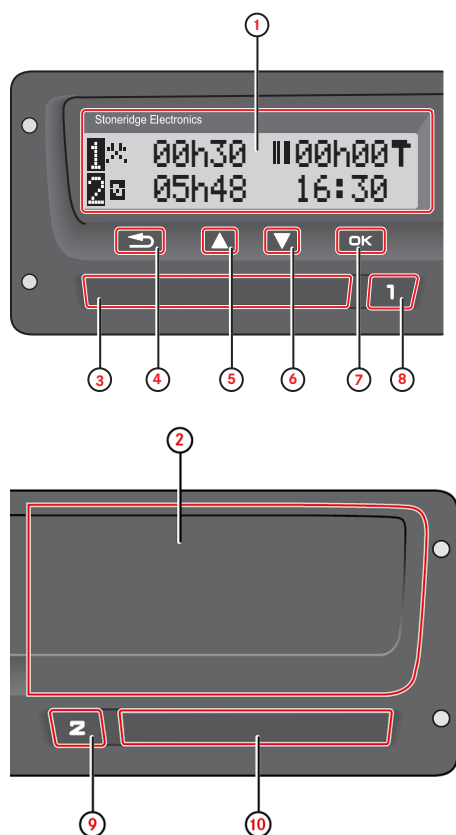

1. Display
2. Skrivare, 6-stifts nedladdnings-/kalibreringsanslutning, bakom papperskassetten
3. Kortfack förare 1
4. Avbrytknapp
5. Uppknapp
6. Nerknapp
7. Enter-knapp
8. Knapp för förare 1
9. Knapp för förare 2
10. Kortfack för förare 2

Inställningar

Du kan ändra och använda följande inställningar:

- Färdskrivarens språk
- Lokal tid
- UTC-tid
- Invertera display
- Inbyggt test (självtest)
- Parametrar
- Registreringsnummer (VRN)
- DDS inställningar
- WTD inställningar

Språk

Verkstadskortets språk används som standard i färdskrivaren och på utskrifterna. Språket kan ändras till ett annat av de tillgängliga språken i färdskrivaren.

Tillgängliga språk

När du sätter in förarkortet ställs färdskrivaren automatiskt in till språket på kortet. Du kan dock välja något av följande språk.

| Språk | Språk på svenska |
|----------------|------------------|
| Български | Bulgariska |
| Čeština | Tjeckiska |
| dansk | Danska |
| Deutsch | Tyska |
| eesti | Estländska |
| Ελληνικά | Grekiska |
| Engelska | Engelska |
| español | Spanska |
| français | Franska |
| íslenska | Isländska |
| italiano | Italienska |
| latviesu | Lettiska |
| lietuviu | Litauiska |
| magyar | Ungerska |
| Nederlands | Holländska |
| norsk | Norska |
| polski | Polska |
| português | Portugisiska |
| română | Rumänska |
| русский | Ryska |
| slovenčina | Slovakiska |
| slovenscina | Slovenska |
| suomi | Finska |
| svenska | Svenska |
| shqip | Albanska |
| bosanski | Bosniska |
| hrvatski | Kroatiska |
| Македонски јаз | Makedonska |
| srpski | Serbiska |
| Türkçe | Turkiska |
| Україна | Ukraina |

Ändra parametrar

Parametermenyn kan öppnas i kalibrerings-, företags- och ej aktiverat läge.

Varning

Ändringar av parameterinställningarna påverkar färdskrivar- och fordonssystemet.

Var noga med att känna till fordonets konfiguration innan du utför några ändringar. Gör så här för att ändra en parameter:

Tryck på knappen **OK** och välj:

INSTÄLLN.

Tryck på OK och välj:

Parametrar

Bläddra genom parametrarna och använd pilknappen för att ändra parameterinställningarna.

Bekräfta ändringen med **OK**. Displayen visar:

**Ändringarna
sparade**

Tryck två gånger på **Tillbaka**-knappen för att återgå till standarddisplayen.

Följande parametrar kan ändras i kalibrerings- och ej aktiverat läge.

| Parameter | Val | Påverkan på färdskrivaren |
|---|---|--|
| Belysning | Välj mellan CAN (Controller Area Network), A2 steg eller A2. | Ingångskälla för displaybelysningen. |
| CAN-avslutning A4 och A8 | Välj "PÅ" eller "AV". | Styr avslutningsresistorn för TCO CAN. |
| Ytterligare dataregistrering | Välj om ytterligare dataregistrering för fordonets hastighet, motorvarv och status för D1/D2 ska finnas tillgänglig "PÅ" eller inte "AV". | PÅ = Aktiverar färdskrivarens registrering av ytterligare data. AV = Ytterligare data registreras inte. |
| Utgångsformat D6 | Ställ in hårdvaran på ISO eller OC (öppen kollektor). | D6 används av färdskrivaren för att driva en extern hastighetsmätare. |
| K-ledningens bakre kontakt D7 master/slav | Välj master- eller slavläge för K-ledningen D7. | Väljer om färdskrivaren agerar som master eller slav. |
| Nedladdningsval CAN | Välj utgångskanal för fjärrnedladdning, A-CAN eller C-CAN. | Väljer vilken kanal fjärrnedladdningsfunktionen ska använda. |
| Visa nedladdningsförlopp | Välj om en förloppsdisplay ska visas eller inte när färdskrivaren är upptagen med nedladdning. | Om funktionen är aktiverad, visas nedladdningsförloppet på displayen. |
| D8 dataformat | Ställer in det seriella utgångsformatet på SRE standard eller 2400 extended. | D8 är den seriella datautgången. SRE standard = ett utökat seriellt dataformat. 2400 extended = den analoga färdskrivarens ursprungliga seriella dataformat. |
| Standardaktivitet nyckel PÅ | Välj vilken aktivitet som ska öppnas när tändningen slås på: Vila, arbete, tillgänglig eller ingen ändring. | Kunden har möjlighet att automatiskt ändra förarens aktivitet när tändningen slås på. |
| Standardaktivitet nyckel AV | Välj vilken aktivitet som ska öppnas när tändningen stängs av: Vila, arbete, tillgänglig eller ingen ändring. | Kunden har möjlighet att automatiskt ändra förarens aktivitet när tändningen stängs av. |
| Körtidsvarning | Ställer in varningen för kontinuerlig körtid enligt gällande lagstiftning. | Färdskrivaren beräknar den kontinuerliga körtiden och den sammanlagda vilotiden enligt EU-direktiv 561/2006 eller 3820/85. |
| Tidsgräns för manuella inmatningar | Välj tidsgräns för manuella inmatningar i färdskrivaren – 1 eller 20 minuter. | De manuella inmatningarna avslutas om ingen inmatning har skett på 1 eller 20 minuter, beroende på inställningarna. Som standard är tidsgränsen 1 minut. |

Det är även möjligt att konfigurera alla parametrar via A-CAN, C-CAN eller framsidans K-ledning.

Symboler

Det här är en lista över de vanligaste symbolerna på displayen och utskrifterna.

| Symbol | Beskrivning |
|------------|---|
| ⊖ | Funktionen är inte tillgänglig |
| 1 | Fack eller förare |
| 2 | Fack eller förare 2 |
| □ | Kort |
| ▲ | Mata ut |
| ✂ | Annat arbete |
| ⊞ | Körning/förare (driftsläge) |
| ⌂ | Vila/rast |
| ⊞ | Tillgänglig |
| ♠ | Färd med färja/tåg |
| OUT | Utanför omfång, dvs. ingen registrering krävs |
| ● | Lokal tid/plats |
| ▶ | Start av daglig arbetsperiod |
| ⏪ | Slut på daglig arbetsperiod |
| | Rast |
| → | Från eller till |
| ▼ | Skrivare, utskrift |
| ℙ | Papper |
| □ | Display |
| ⌘ | Bearbetar, vänta |
| ⊞ | Tid, klocka |
| UTC | UTC-tid |
| 24h | Dagligen |
| | Varje vecka |
| | Varannan vecka |
| Σ | Summa/sammanfattning |
| > | Hastighet |
| >> | Hastighetsöverträdelse |
| x | Fel |
| ! | Händelser |
| ? | Förvarning/fråga/okänd aktivitet |
| T | Verkstad |
| ♠ | Företag |
| ⊞ | Kontrollant |
| ⊞ | Tillverkare |
| ⊞ | Säkerhet |
| ⌵ | Extern förvaring/nedladdning |
| ⌘ | Knappar |
| ✓ | Slutförd |
| ♠ | Färdskrivare (bilenshet), fordon |
| ⊞ | Däckstorlek |
| ⊞ | Sensor |
| ⊞ | Strömförsörjning |
| ⊞ | Skriv ut |
| ⊞ | Skriv ut, undermeny |
| ⊞ | Företagslås |
| ⊞ | Platser |
| ⊞ | Platser, undermeny |
| ⊞ | Inställningar |

Symbolkombinationer

Följande kombination av symboler är vanligast.

| Symboler | Beskrivning |
|----------|------------------------------------|
| ●▶ | Startplats för daglig arbetsperiod |
| ▶● | Slutplats för daglig arbetsperiod |
| ⊞→ | Från klockslag (UTC) |
| →⊞ | Till klockslag (UTC) |
| ●⊞ | Lokal tid |
| ○○ | Delad körning |
| ○ | Körtid för två veckor |
| OUT→ | Utanför omfång – börjar |
| →OUT | Utanför omfång – slutar |
| ○▶ | Sammanlagd körtid för aktuell dag |
| ↓○ | Låg temperatur för skrivare |
| ↑○ | Hög temperatur för skrivare |
| □-- | Kort saknas |
| ○□ | Förarkort |
| T□ | Verkstadskort |
| ♠□ | Företagskort |
| ⊞□ | Kontrollkort |
| ⊞● | Kontrollplats |
| ♠→ | Från fordon |

Utskrifter

Informationen som finns lagrad i färdskrivaren och på förarkorten kan skrivas ut. Det finns flera olika typer av utskrifter, se nedan.

1. Tryck på **OK** för att visa menyn och välj:

UTSKRIFT

1. Tryck på **OK** och välj typ av utskrift. Tryck på **OK**.

För en del utskriftstyper måste du ange förarkort och datum. Då visas följande:

Välj kort 1 eller 2

2. Välj **1** om du vill skriva ut kortet för förare 1 eller **2** om du vill skriva ut kortet för förare 2. Följande visas:

Ange datum

3. Välj önskat datum med pilknapparna och tryck på **OK**.
4. Välj om du vill visa datan på displayen eller om du också vill göra en utskrift på papper.

- Välj följande om du endast vill visa datan på displayen:

display

- Tryck på **OK** och bläddra igenom data med pilknapparna och tryck sedan på **OK** för att återgå.

- Välj följande om du vill göra en utskrift:

skrivare

- Tryck på **OK**. Displayen visar:

Utskrift pågår

- Håll knappen **Tillbaka** nedtryckt för att avbryta. Vänta tills meddelandet försvinner och dra sedan utskriften uppåt för att riva av den.

Obs!

Se till att öppningen i papperskassetten inte är blockerad för att undvika att papret fastnar.

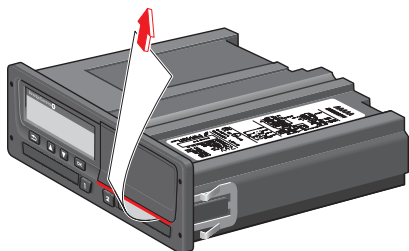

Utskriftsexempel

På följande sidor visas ett antal utskriftsexempel som går att välja på **UTSKRIFT**-menyn:

- Daglig utskrift (kort) **24h från kort** (inklusive lokal tid).

- Händelser och fel (kort) **korthändelser**.
- Händelser och fel (bilenshet) **händelse ford**.
- Körtidsinfo **körtidsinfo**
- Tekniska data **tekniska data**.
- Hastighetsöverträdelse **överskr. hast**.
- Fordonshastighet **fordonshastigh**.
- Motorvarvtal (varv/minut) **motorvarvtal**.
- Status D1/D2 **händelse(D1/D2)**.
- Manuell inmatningsblankett **M. inm. blankett**.

Tekniska data

Den här utskriften innehåller bland annat hastighetsinställning, däckstorlek, kalibreringsdata och tidsjusteringar.

Displayen visar följande (på andra raden):

teknisk data

| | |
|----|---|
| 1 | ▼ 19/10/2010 08:41 (UTC) |
| 2 | Ts▼ |
| 3 | Andersson Richard S /00007001106910 0 0 23/05/2015 |
| 4 | A ABCD1E2345678910 |
| 5 | NL /AA-BB-12 |
| 6 | B Stoneridge Electronics Adolfsbergsvägen 3 S70227 örebro |
| 7 | 900208E7.3/01R01 |
| 8 | SVN31309 |
| 9 | 1234567890/7878/06/A2 |
| 10 | 2010 |
| 11 | v P477 31/07/2010 |
| 12 | l 1234567890/1006/07/A1 |
| 13 | e1-175 |
| 14 | 05/08/2010 |
| 15 | T STONERIDGE ELECTRONICS 168 66 BROMMA |
| 16 | TMS /12345678901012 1 0 31/08/2016 |
| 17 | T 05/08/2010 (1) |
| 18 | ?????????? |
| 19 | NL /AA-BB-12 |
| 20 | w 9 150 Imp/km |
| 21 | k 9 150 Imp/km |
| 22 | l 3 331 mm |
| 23 | 315/80 R22.5 |
| 24 | > 89 km/h |
| 25 | 15 km; 15 km |
| 26 | 15 km; 15 km |
| 27 | T Johansson and Sons 123 45 BROMMA |
| 28 | TMS /12345678901012 1 0 31/08/2016 |
| 29 | T 06/08/2010 (2) |
| 30 | A ABCD1E2345678910 NL /AA-BB-12 w 9 150 Imp/km k 9 150 Imp/km l 3 331 mm 315/80R22.5 > 89 km/h 0 km; 26 km |
| 31 | I 06/08/2010 10:40 06/08/2010 10:41 |
| 32 | T Johansson and Sons 123 45 BROMMA |
| 33 | TMS /12345678901012 1 0 |
| 34 | ! 19/10/2010 08:40 x 19/10/2010 08:40 |
| 35 | B ATTACHMENT Input: A-CAN Type: EBC2 |

1. Datum och tid.
2. Typ av utskrift (tekniska data).
3. Kortinnehavarens ID.
4. Fordonets chassinummer (VIN).
5. Fordonets registreringsnummer (VRN) och vilket land det är registrerat i.
6. Färdskrivarens tillverkare.
7. Färdskrivarens artikelnummer.
8. Färdskrivarens godkännandenummer.
9. Färdskrivarens serienummer, tillverkningsdatum, typ av utrustning och tillverkarkod.
10. Tillverkningsår.
11. Programvaruversion och installationsdatum.
12. Rörelsegivarens serienummer.
13. Rörelsegivarens godkännandenummer.
14. Datum för första installationen av rörelsegivaren.
15. Verkstad som har utfört kalibreringen.
16. Verkstadens adress.
17. Verkstadskortets identifiering.
18. Verkstadskortets sista giltighetsdatum.
19. Kalibreringens datum och syfte.
20. Chassinummer.
21. Registreringsnummer och land.
22. Fordonets egenskapskoefficient.
23. Registreringsutrustningens konstant.
24. Hjulens omkrets.
25. Däckstorlek.
26. Inställning för godkänd hastighet.
27. Gammal och ny vägmätarställning.
28. Kalibreringens datum och syfte.
29. Chassinummer.
30. Registreringsnummer och land.
31. Gammalt datum och tid (före justeringen).
32. Nytt datum och tid (efter justeringen)
33. Tidpunkt för senaste händelse.
34. Datum och tid för senaste fel.
35. Konfiguration av sekundär källa. Om denna inte visas har den sekundära källan avaktiverats.

Händelser och fel (bilenshet)

Den här utskriften visar alla varningar och fel som finns lagrade i färdskrivaren eller bilensheten (lagstadgat krav). UTC-tid används.

Displayen visar följande (på andra raden):

händelse ford

Stoneridge

1 30/05/2007 00:38 (UTC)

2 IXAV

3 T STONERIDGE ELECTRONICS
TUK / K 0 0 0 0 0 0 0 0
11/07/2007

4 A ABCD1E2345678910
NL /AA-BB-12

5 !02 00 14/08/2003 14:24
(001) 00h20
!02 NL /NL012345678910 0 0
!02 NL /NL087369844270 0 0

6 !04 01 27/01/2007 08:57
(003) 00h14

7 !05 03 08/12/2006 18:52
(001) 00h00
!05 NL /NL012345678910 0 0

8 !06 00 14/08/2003 14:22
(001) 12h50
!06 NL /NL012345678910 0 0

9 !08 01 01/03/2007 09:30
(001) 99h59

10 !15 00 02/04/2007 09:24
(001) 00h00

11 x40 00 04/04/2007 14:37
(000) 00h00

12 x35 00 02/04/2007 11:36
(000) 01h38

13 *

14

15

1. Datum och tid för utskriften.
2. Typ av utskrift (händelser och fel, bilenshet).
3. Verkstadskortets identifiering.
4. Fordonets chassinummer (VIN), registreringsnummer (VRN) och land.
5. Kortkonflikt (händelse).
6. Körning utan giltigt kort (händelse).
7. Kort isatt under färd (händelse).
8. Föregående kortsession inte avslutad på rätt sätt (händelse).
9. Avbrott i strömtillförsel (händelse).
10. Integritetsfel i lagrade data (händelse).
11. Kortfel (fel).
12. Givarfel (fel).
13. Kontrollplats.
14. Kontrollantens signatur.
15. Förarens signatur.

För en detaljerad lista över alla händelser och fel, se rubrik på sidan 51.

Information om händelser och fel (bilenheter)

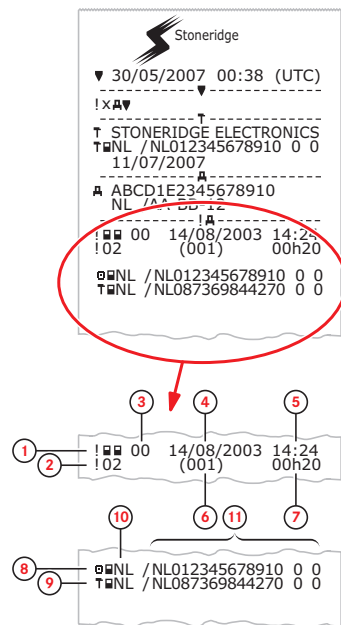

1. Typ av händelse eller fel (kortkonflikt).
2. Händelse- eller felkod (kortkonflikt).
3. Registreringssyfte för händelse eller fel (alla syften sparas inte för varje händelse):
 - 00 - en av de 10 senaste (eller sista) händelserna eller felen.
 - 01 - den längsta händelsen under en av de senaste 10 dagarna.
 - 02 - en av de 5 längsta händelserna under de senaste 365 dagarna.
 - 03 - den senaste händelsen under en av de senaste 10 dagarna.
 - 04 - den allvarligaste händelsen under en av de senaste 10 dagarna.
 - 05 - en av de 5 allvarligaste händelserna under de senaste 365 dagarna.
 - 06 - den första händelsen eller det första felet som har uppstått efter den senaste kalibreringen.
 - 07 - en aktiv/pågående händelse eller fel.
4. Datum för händelsen eller felet.
5. Starttid för händelsen eller felet.
6. Antal händelser av samma typ under dagen.
7. Varaktighet för händelsen eller felet.
8. Kort isatt i fack 1 vid händelsens eller felets början (förarkort).
9. Kort isatt i fack 2 vid händelsens eller felets slut (verkstadskort).
10. Land där kortet utfärdades.
11. Kortnummer (visas med varannan siffra ersatt av ett blanksteg om färdskrivaren inte befinner sig i kalibrerings- eller företagsläget samt då inget kort finns isatt).

För en detaljerad lista över samtliga händelser och fel, se rubrik **Händelser, fel och felkoder** på sidan **51**.

Händelser och fel (kort)

Den här utskriften visar alla varningar och fel som finns lagrade på kortet (lagstadgat krav). UTC-tid används.

Displayen visar följande (på andra raden):

korthändelse

1. 20/07/2007 09:48 (UTC)

2. !X

3. Andersson

4. Richard

5. S /ABCD6789012345 1 1

6. 31/12/2012

7. A 1234567890ABCDEFGG

S /123 A 23F

8. 24/1/2007 07:30
00h05

A 1234567890ABCDEFGG

S /123 A 23F

9. 3/2/2007 15:30
00h00

A 1234567890ABCDEFGG

VIN

S /123 A 23F

10. X 29/2/2007 06:41
X35 00h23

A 1234567890ABCDEFGG

VIN

S /123 A 23F

11. X 14/3/2007 11:30
X35 01h05

A 1234567890ABCDEFGG

VIN

S /123 A 23F

12.

1. Datum och tid.
2. Typ av utskrift. (händelser och fel, kort).
3. Kortinnehavarens efternamn.
4. Kortinnehavarens förnamn.
5. Kortets och landets identifieringsnummer.
6. Kortets sista giltighetsdag.
7. Registreringsnummer (VRN).
8. Lista med alla händelser som finns lagrade på kortet.
9. Lista med alla fel som finns lagrade på kortet.
10. Kontrollplats.
11. Kontrollantens signatur.
12. Förarens signatur.

Daglig utskrift (kort)

Utskriften visar alla aktiviteter som finns lagrade på förarkortet (eller kortet för förare 2) för det valda datumet (lagstadgat krav). UTC-tid används.

Displayen visar följande (på andra raden):

24h från kort

1. 06/03/2009 10:32 (UTC)

2. 24h

3. Andersson

4. Richard

5. S /00007001106910 0 0

6. 20/02/2012

7. A 1234567890ABCDEFGG

8. S /ABC 123

9. B Stoneridge Electronics

900208R7.1/26R01

10. T Johansson and Sons

11. T S / 0 0 0 1 1 6 0 0

12. T 23/09/2008

13. T S / 0 0 0 1 2 3 0 0

14. T 23/01/2009

15. 06/03/2009 52

16. -1

17. A S /ABC 123

18. 0 km

19. X 08:55 00h01

S 08:56 00h01

S 08:57 01h25

S 10:22 00h01

H 10:23 00h09

20. 1 km; 1 km

21. 08:53 S 0 km

00h02 1 km

X08h54 01h25

H00h11 ? 00h00

00h10h30

1. Utskriftens datum och tid.
2. Typ av utskrift (24-timmars, kort).
3. Kortinnehavarens efternamn.
4. Kortinnehavarens förnamn.
5. Kortets och landets identifieringsnummer.
6. Förarkortets sista giltighetsdag.
7. Fordonets chassinummer.
8. Registrerande medlemsstat och fordonets registreringsnummer.
9. Färdskrivarettillverkare.
10. Färdskrivareartikelnummer.
11. Verkstad ansvarig för den senaste kalibreringen.
12. Verkstadens kortnummer.
13. Datum för senaste kalibrering.
14. Senaste kontrollen som föraren har genomgått.
15. Förfrågningsdatum och räkneverk för kortnärvaro.
16. Facket där kortet är isatt.
17. Registreringsnummer (VRN) för det fordon där kortet är isatt.
18. Fordonets vägmätarställning när kortet sattes i.
19. Aktiviteter med förarkortet isatt, med start- och sluttid.
20. Kortet tas ut: Fordonets vägmätarställning och färdsträcka sedan senaste isättningen för vilken vägmätarställningen är känd.
21. Daglig sammanfattning av aktiviteter.

Daglig utskrift (kort) – fortsättning

För att underlätta kontrollen av aktiviteterna på utskriften kan du välja lokal tid i stället för UTC. I övrigt innehåller utskriften samma information.

Obs!

Texten OUT OF REGULATION visar att den här utskriften inte överensstämmer med några regler.

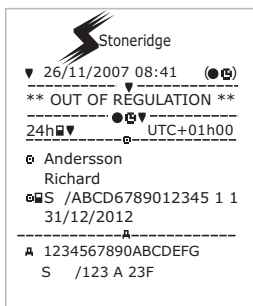

| | | | |
|-----|---------------------|---------------------|-------|
| 22 | IX | | |
| | !L | 27/02/2009 | 16:32 |
| | !11 | S /ABC 123 | 93h41 |
| | XL | 05/03/2009 | 15:20 |
| | X35 | S /ABC 123 | 17h32 |
| 23 | !L | 05/03/2009 | 15:20 |
| | !11 | S /ABC 123 | 17h32 |
| | XL | 06/03/2009 | 08:55 |
| | X35 | S /ABC 123 | 01h37 |
| | !L | 06/03/2009 | 08:55 |
| 24 | !11 | S /ABC 123 | 01h37 |
| | IX | | |
| | XL | 00 03/03/2009 | 09:15 |
| | X35 | | 05h10 |
| | !L | 00 03/03/2009 | 09:15 |
| | !11 | | 05h10 |
| | !+ | 01 03/03/2009 | 14:26 |
| | !08 | (1) | 48h53 |
| | XL | 07 05/03/2009 | 15:20 |
| | X35 | | 19h12 |
| | ○ S | /00007001106910 0 0 | |
| | ○ S | /00007001106880 0 0 | |
| | !L | 07 05/03/2009 | 15:20 |
| | !11 | | 19h12 |
| | ○ S | /00007001106910 0 0 | |
| ○ S | /00007001106880 0 0 | | |
| 25 | □ | | |
| | □ | | |
| | □ | | |
| 26 | □ | | |
| | □ | | |
| | □ | | |

22. De senaste fem händelserna och felen från förarkortet.
23. De senaste fem händelserna och felen från bilenheten.
24. Kontrollplats.
25. Kontrollantens signatur.
26. Förarens signatur.

Daglig utskrift (bilenshet)

Utskriften visar alla aktiviteter som finns lagrade i färdskrivaren (bilensheten) för det valda datumet (lagstadgat krav). UTC-tid används. Utskriften beror på följande:

- Om det inte finns något kort isatt, ska du välja antingen den aktuella dagen eller någon av de åtta föregående dagarna.
- När det finns ett kort isatt kan du välja valfri dag som finns lagrad i färdskrivaren, vanligen maximalt de senaste 28 dagarna. Om det inte finns några tillgängliga data för det valda datumet, kommer utskriften inte att aktiveras.

Displayen visar följande (på andra raden):

24h fordon

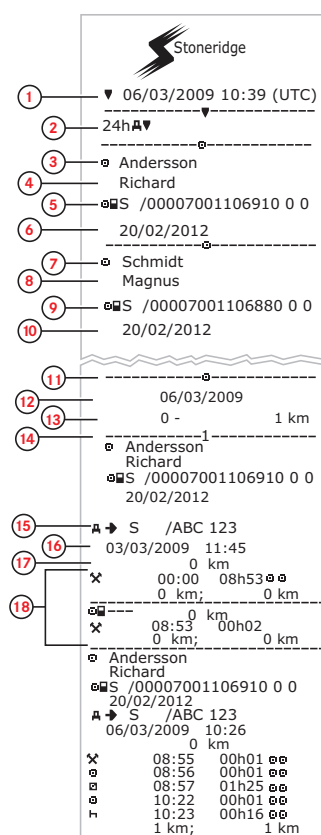

1. Utskriftens datum och tid.
2. Typ av utskrift (24-timmars, bilenshet).
3. Kortinnehavarens efternamn (förare).
4. Kortinnehavarens förnamn (förare).
5. Kortets och landets identifieringsnummer.
6. Förarkortets sista giltighetsdag.
7. Kortinnehavarens efternamn (förare 2).
8. Kortinnehavarens förnamn (förare 2).
9. Kortets och landets identifieringsnummer.
10. Förarkortets sista giltighetsdag för förare 2.
11. Förarnas aktiviteter lagras i bilensheten per fack och i kronologisk ordningsföljd.
12. Förfrågningsdatum.
13. Bilens vägmätarställning klockan 00:00 och 24:00.
14. Förare 1
15. Registrerande medlemsstat och fordonets registreringsnummer för föregående fordon som använts.
16. Datum och tid då kortet togs ut ur föregående fordon.
17. Fordonets vägmätarställning när kortet sattes i.
18. Aktiviteter med start- och sluttid

Daglig utskrift (bilenshet) – fortsättning

M = Manuella inmatningar av föraraktiviteter.

För att underlätta kontrollen av aktiviteterna på utskriften kan du välja lokal tid i stället för UTC. I övrigt innehåller utskriften samma information.

Obs!

Texten OUT OF REGULATION visar att den här utskriften inte överensstämmer med några regler.

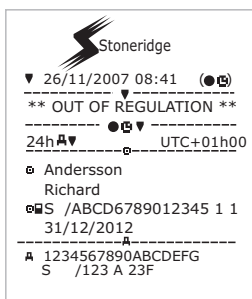

| | |
|----|---|
| 19 | -----2----- Schmidt Magnus S /00007001106880 0 0 20/02/2012 |
| 20 | ▲ S /ABC 123 05/03/2009 14:40 |
| 21 | 0 km |
| 22 | 00:00 08h53 0 km; 0 km |
| | ----- 0 km 08:53 00h02 0 km; 0 km |
| | Schmidt Magnus S /00007001106880 0 0 20/02/2012 |
| | ▲ S /ABC 123 06/03/2009 10:25 |
| | 0 km M 08:55 00h01 08:56 01h43 * 1 km; 1 km |
| 23 | -----Σ----- 00h00 0 km X 00h02 00h00 H 00h00 |
| 24 | 20h X 00h00 00h02 H 00h00 |
| | Andersson Richard S /00007001106910 0 0 08:53 S |
| 25 | 0 km 1km X 08h54 01h25 H 00h16 08:53 10h37 |
| | Schmidt Magnus S /00007001106880 0 0 08:53 S |
| 26 | 0 km 1km X 00h00 08h54 H 01h43 10h37 |

19. Förare 2.
20. Registrerande medlemsstat och fordonets registreringsnummer för föregående fordon som använts.
21. Datum och tid då kortet togs ut ur föregående fordon.
22. Fordonets vägmätarställning när kortet sattes i. M = Manuella inmatningar av föraraktiviteter. * = Viloperiod på minst en timme.
23. Sammanfattning av perioder utan kort i facket för förare 1.
24. Sammanfattning av perioder utan kort i facket för förare 2.
25. Daglig sammanfattning av aktiviteter (förare 1).
26. Daglig sammanfattning av aktiviteter (förare 2).

Hastighetsöverträdelse

Den här utskriften visar hastighetsöverträdelser tillsammans med varaktighet och förarens namn.

Displayen visar följande (på andra raden):

överskr. hast.

| | |
|---|--------------------------|
| | |
| 1 | ▼ 20/07/2007 09:48 (UTC) |
| 2 | »▼ 89 km/h |
| 3 | ⊠ Andersson |
| 4 | Richard |
| 5 | ⊠S /ABCD6789012345 1 1 |
| 6 | 31/12/2012 |
| 7 | ▲ 1234567890ABCDEFG |
| | S /123 A 23F |
| 8 | »⊠ 9/02/2007 11:31 |
| | » 17/01/2007 (008) |
| 9 | » 12/02/2007 19:24 00h05 |
| | 98 km/h 94 km/h (1) |
| | ⊠ Andersson |
| | Richard |
| | ⊠S /ABCD6789012345 1 1 |

| | |
|----|-------------------------|
| 10 | »(365) |
| | »9/02/2007 11:31 00h10 |
| | 99 km/h 97 km/h |
| | ⊠ Svensson |
| | Bertil |
| | ⊠S /EFGH123456786 2 2 |
| 11 | »(10) |
| | »12/02/2007 19:24 00h05 |
| | 98 km/h 94 km/h (1) |
| | ⊠ Andersson |
| | Richard |
| | ⊠S /ABCD6789012345 1 1 |
| | »12/02/2007 19:24 00h10 |
| | 99 km/h 97 km/h (1) |
| | ⊠ Svensson |
| | Bertil |
| | ⊠S /EFGH123456786 2 2 |
| 12 | ⊠* |
| 13 | ⊠ |
| 14 | ⊠ |

1. Datum och tid.
2. Typ av utskrift (hastighetsöverträdelse).
Inställning för hastighetsbegränsande utrustning.
3. Kortinnehavarens efternamn.
4. Kortinnehavarens förnamn.
5. Kortets och landets identifieringsnummer.
6. Förarkortets sista giltighetsdag.
7. Fordonets chassinummer, registrerande medlemsstat och registreringsnummer.
8. Datum och klockslag för senaste hastighetsöverträdelsekontroll.
9. Datum och tid för första hastighetsöverträdelse och antal hastighetsöverträdelser.
Första hastighetsöverträdelsen efter den senaste kalibreringen.
Datum, tid och varaktighet. Högsta hastighet och medelhastighet. Förarens och förarkortets identifiering.
10. De fem största hastighetsöverträdelsena under de senaste 365 dagarna. Datum, tid och varaktighet. Högsta hastighet och medelhastighet. Förarens och förarkortets identifiering.
11. Största hastighetsöverträdelsen för var och en av de tio senaste dagarna. Datum, tid och varaktighet. Högsta hastighet och medelhastighet. Förarens och förarkortets identifiering.
12. Kontrollplats.
13. Kontrollantens signatur.
14. Förarens signatur.

Installation

En komplett installation består av följande:

- Montering av rörelsegivaren och givarkabeln.
- Utföra obligatoriska anslutningar av elektrisk ström och signaler.
- Montera färdskrivaren.
- Aktivera hoppning med rörelsegivaren.
- Kalibrera och programmera färdskrivaren.
- Plombera färdskrivarsystemet.
- Slutföra installationen och montera en installationsskylt.

Obs!

Innan fordonet kan tas i bruk på vägar som täcks av EU-lagstiftningen, måste hela installationsproceduren ha utförts. Vid installation av en utbytesenhet, kan endast vissa delar av proceduren vara nödvändiga.

Om fordonets registreringsnummer (VRN) inte angavs under den första installationen måste det anges av fordonsägaren före användning. Se Förar- och företagshandboken för mer information.

Kontroll före installationen

Innan färdskrivaren monteras måste du verifiera att den färdskrivare du ska installera är en original Stoneridge Electronics-färdskrivare. För att göra detta ska du kontrollera följande:

- Färdskrivarens dataetikett måste innehålla Stoneridge-färdskrivarens korrekta typgodkännandenummer e5-0002.
- Manipuleringsetiketten måste vara intakt och oförändrad. Manipuleringsetiketten har två olika utseenden, se sidan rubrik **Kontrollprocedur** på sidan 37.
- Stoneridge-hologrammet måste finnas och vara korrekt. Hologrammet är placerat på manipuleringsetiketten bakom papperskassetten, se sidan rubrik **Kontrollprocedur** på sidan 37.
- Du måste kontrollera att det inte finns några skador, t.ex. borrhål, på färdskrivarens hölje.
- Kontrollera om det förekommer några tecken på att färdskrivarens plombering eller etiketter har manipulerats.
- Kontrollera om det förekommer några ytterligare plomberingar eller etiketter då dessa kan täcka över borrhål.
- Kontrollera att värmeplomberingen finns på plats. Värmeplomberingen finns på färdskrivarens ovansida.

Obs!

Färdskrivarpaketet får inte vara manipulerat före leverans och paketets innehåll ska bekräftas av Stoneridge Electronics.

Montera en färdskrivare i ett fordon

Ström, rörelsegivare och tillhörande signalanslutningar måste förberedas före installationen.

Rörelsegivare

Rörelsegivaren måste vara av en typ som är godkänd av Stoneridge och som monteras direkt på fordonets växellåda.

Obs!

Se tillverkarens installationsanvisningar för mer information om rörelsegivaren.

En Stoneridge-färdskrivare fungerar endast tillsammans med en av Stoneridge godkänd rörelsegivare. En existerande rörelsegivare som tidigare använts tillsammans med en analog färdskrivare måste bytas ut innan du fortsätter.

Givarkabel

Om en godkänd typ av rörelsegivare finns monterad kan givarkabeln anslutas.

Stoneridge givarkablar finns i olika längder för att passa olika typer av fordon. Vid montering av en givarkabel måste du använda en tillräckligt lång kabel och du ska tänka på följande:

- När så är möjligt ska kabeln dras tillsammans med andra kablar för att undvika risken för skada.
- Undvik lösa anslutningar som kan haka fast i något eller dras bort.
- Fäst inte kabeln på några rörliga delar.
- Se till att man kan ta bort färdskrivaren från panelen med givarkabeln fortfarande ansluten.
- Ha inte kabeln sträckt i någon ände.

- Vid fällbara hytter måste du tänka på att kabeln inte får klämmas, kapas eller sträckas när hytten fälls.
- Kabeln måste vara dragen på tillräckligt avstånd från kraftig värme från t.ex. avgasgrenrör eller turbokompressor.

Om alla förhållanden ovan har uppfyllts kan kabeln fästas på lämpligt sätt med kabelband.

Givaren ska anslutas till uttag B på baksidan av färdskrivaren, se rubrik **Bakre anslutningar** på sidan 40

Om något av förhållandena ovan inte uppfylls får inte färdskrivaren monteras.

Strömförsörjning

Färdskrivaren förses med ström via det bakre uttaget A. Se rubrik **Bakre anslutningar** på sidan 40. Observera att alla säkringar som används för att skydda icke-ADR-färdskrivare måste vara av strömspiksmotverkande typ och de måste vara placerade så att de förhindrar illegal bortkoppling.

För information om hur du utför strömanslutningar och skyddar ADR-versionen av Stoneridges färdskrivare, se rubrik **Montera en ADR-färdskrivare** på sidan 43.

En Stoneridge-strömkabel måste användas för att skapa kretsen nedan.

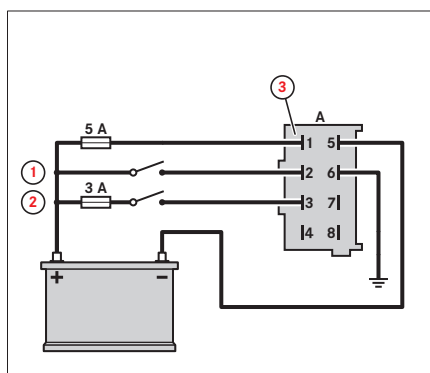

1. Strålkastare
2. Tändning
3. 2714-265 (kontaktton neutralt) och 2714-270 (stift)

Färdskrivaren kan påverkas av ledningsburna störningar och strömspikar. Effekten av dessa händelser kan reduceras genom att ansluta ström och jord direkt till batteriet samt använda ett relä på tändningskretsens matning enligt nedan.

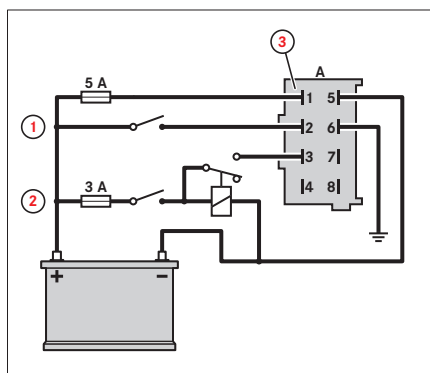

1. Strålkastare
2. Tändning
3. 2714-265 (kontaktton neutralt) och 2714-270 (stift)

Obs!

Ledningsanslutningar ska undvikas, speciellt av scotch lock-typ. Ett kontaktton kan vid behov användas för anslutning till en ledning.

På fordon där en huvudströmbrytare (batteriavskiljare) är nödvändig, kan strömbrytaren anslutas till enbart den positiva ledaren (a), till enbart den negativa ledaren (b) eller till båda (a och b) enligt figuren nedan.

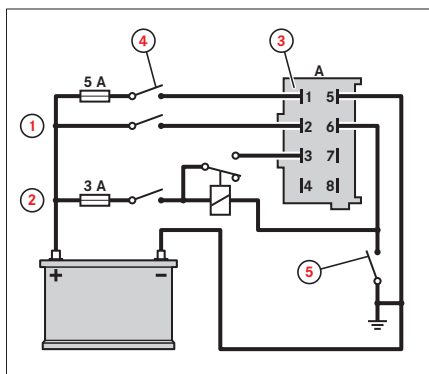

1. Strålkastare
2. Tändning
3. 2714-265 (kontaktton neutralt) och 2714-270 (stift)
4. Huvudströmbrytare (a)
5. Huvudströmbrytare (b)

Färdskrivarens signalanslutningar

Det erfordras olika elektriska signalanslutningar till färdskrivarens bakre uttag. De exakta konfigurationerna beror på typen av fordon. För en beskrivning av alla bakre anslutningar, se rubrik **Bakre anslutningar** på sidan 40

Montera färdskrivaren

Då Stoneridge-färdskrivaren uppfyller ISO 7736-standarden för radiostorlek, är det enkelt att montera den. Färdskrivaren måste vara placerad så att föraren kan se displayen och hantera utrustningen från förarsätet.

En monteringsatts finns tillgänglig för montering av färdskrivaren i ett fordon. Kontakta din lokala Stoneridge-återförsäljare för mer information, se rubrik **Kontakta Stoneridge** på sidan 1

1. Dra ut kablarna via baksidan på uttaget och för in radiosargen i inneslutningen. Det är mycket viktigt att kablarna är tillräckligt långa så att enheten kan föras in och ut i uttaget när den ansluts. Det är lika viktigt att ge kablarna tillräckligt utrymme bakom enheten så att den kan sitta på plats utan att skada kablarna.
2. Stötta färdskrivarens baksida. Detta kan utföras på olika sätt:
 - Placera ett gummistopp på pinnen på enhetens baksida.
 - Använd ett universalt monteringsband och en självgångande mutter. Placera den ena änden av bandet över pinnen på enhetens baksida och fäst den med den självgångande muttern. Bandets andra ände kan sedan fästas i fordonet för att stötta färdskrivaren.

Obs!

Skada inte ytterhöljet under monteringen!

Aktivering och hoppning av rörelsegivaren

När en digital färdskrivare från Stoneridge tillverkas lämnar den fabriken i oaktiverat driftsläge. I det oaktiverade läget är enheten inte fullständigt i drift och det kommer inte att sparas några registrerade data.

Obs!

I det oaktiverade läget kan kalibreringsdata matas in utan att ha ett verkstadskort isatt. Detta gör det möjligt att förprogrammera färdskrivarna utan ett giltigt verkstadskort.

Byte av en rörelsegivare kan endast utföras i kalibreringsläget. Om färdskrivaren inte redan är aktiverad, kommer aktiveringsprocessen att utföras före hoppningen.

Du kan se om en färdskrivare inte har aktiverats genom att det visas en aktiveringssymbol när skrivaren slås på.



1. Aktiveringssymbol

När en rörelsegivare ansluts till en påslagen färdskrivare kommer den automatiskt att paras ihop med färdskrivaren. Hopparning kan endast göras i kalibreringsläget, det vill säga när ett giltigt verkstadskort är isatt. Hopparning kan även initieras med en programmerare (t.ex. en Stoneridge MKII) utan att verkstadskortet behöver tas ur.

Processer för aktivering och hopparning

Processerna för aktivering och hopparning slutförs automatiskt såvida inte strömmen slås av till enheten.

Färdskrivaren måste detektera och automatiskt para ihop sig med en rörelsegivare för att aktiveringsprocessen ska kunna slutföras.

1. Sätt i ett giltigt verkstadskort i den ej aktiverade färdskrivaren.
2. Ange säkerhetskoden.

Processerna för aktivering och hopparning startas automatiskt och följande visas.

```
Sensor
initieras
```

Om du trycker på **OK** visas följande:

```
Aktivering
```

När hopparningen har slutförts visas följande:

```
Sensor-
initiering klar
```

3. Tryck på **OK** för att bekräfta.

När aktiveringen har slutförts visas följande:

```
Aktiveringen
slutförd
```

4. Tryck på **OK** för att bekräfta.

Aktiveringsprocessen initierar vissa parametrar i färdskrivaren, se rubrik **Kalibrera färdskrivaren** på sidan 26.

Obs!

Om det inte finns någon rörelsegivare i kalibreringsläget, kommer färdskrivaren att fortsätta att söka efter en givare för hopparning tills det att verkstadskortet har tagits ut. De två meddelandena:

```
Hopparningen
misslyckades
Aktiveringen
misslyckades
```

kommer att visas för att ange hopparnings- och aktiveringsfel.

Fel vid aktivering eller hopparning

Om aktiveringen inte kan slutföras visas följande.

```
Aktiveringen
misslyckades
```

Om hopparningen inte kan slutföras visas följande.

```
initier.
misslyckades
```

Om det uppstår ett fel vid aktiveringen eller hopparningen:

1. Ta ur verkstadskortet.
2. Kontrollera systemanslutningarna.
3. Sätt i verkstadskortet igen och gör om processen tills det att aktiveringen/hopparningen lyckas.

Programmering av fordonsrelaterade parametrar

När den fysiska installationen av färdskrivaren är slutförd, måste ett antal fordonsrelaterade parametrar programmeras in i färdskrivarens interna minne.

Installation

Anslut en färdskrivarprogrammerare (t.ex. Stoneridge version MKII) till den främre kalibrerings-/nedladdningsanslutningen för att programmera fordonsparametrarna.

För den främre nedladdningsanslutningens placering, se rubrik **Främre kalibrerings- och nedladdningsanslutning** på sidan 40.

Kalibrera färdskrivaren

Kalibrering av färdskrivaren är en obligatorisk del av en kontroll och ska även utföras efter installation och efter alla typer av reparationer som kräver att färdskrivarsystemet kopplas bort eller att plomberingen bryts. I oaktiverat läge kan man mata in kalibreringsparametrarna som förprogrammering av färdskrivarna innan de monteras utan att använda ett giltigt verkstadskort.

Det finns ett antal kalibreringsparametrar som vid en kalibrering lagras eller uppdateras i färdskrivaren enligt följande:

- Aktuellt UTC-datum och tid.
- Vägmetarställningen.
- Fordonets egenskapskoefficient (W-faktorn) och färdskrivarens konstantvärde (K-faktorn).
- Den verkliga omkretsen på fordonets drivhjul (L-faktorn) och den däckdimension som används på drivhjulen.
- Sista datum för nästa kalibrering (2 år från nuvarande datum).
- Den hastighetsbegränsande utrustningens inställning.
- **Fordonets registreringsland, dess registreringsnummer (VRN) och dess chassinummer (VIN).**

Obs!

Om tiden uppdateras med mindre än 20 minuter och inga andra uppdateringar utförs, räknas inte detta som en kalibrering utan endast som en tidsinställning.

K- och W-faktorerna måste båda skrivas in i den digitala färdskrivaren.

När en kalibrering utförs, genereras en registrering av kalibreringen som lagras i färdskrivaren.

Registreringen består av följande:

- Kalibreringens syfte:
 - Vid aktivering.
 - Den första kalibreringen efter aktivering.
 - Den första kalibreringen av färdskrivaren i det aktuella fordonet.
 - Kalibrering som en del av en kontroll.
- Verkstadens namn, adress, kortnummer och kortets utgångsdatum.
- Chassi- och registreringsnummer.
- W-, K- och L-faktorerna.
- Däckdimension och den hastighetsbegränsande utrustningens inställning.
- Vägmetarställningen.
- UTC-datum och tid.
- Datum för nästa kalibrering (2 år från nuvarande datum).

På samma sätt genereras och lagras en registrering på det isatta giltiga verkstadskortet. Innehållet i kalibreringsregistreringen som lagras på verkstadskortet är följande:

- Det totala antalet kalibreringar som har utförts med kortet.
- Kalibreringens syfte (enligt beskrivningen ovan).
- Chassi- och registreringsnummer.
- W-, K- och L-faktorerna.
- Däckdimension och den hastighetsbegränsande utrustningens inställning.
- Vägmetarställningen.
- UTC-datum och tid.
- Senaste datum för nästa kalibrering.
- Färdskrivarens artikelnummer och serienummer.
- Rörelsegivarens serienummer.
- Antalet kalibreringar som utförts efter den senaste nedladdningen av kalibreringsregistreringar från kortet.

Fordonets kalibreringsparametrar ska bestämmas med godkända metoder, t.ex. en rullande landsväg. Dessa tillsammans med alla övriga parametrar som anges ovan måste programmeras in i färdskrivaren, rubrik **Programmering av fordonsrelaterade parametrar** på sidan 25.

Färdskrivarprogrammeraren kommer att bekräfta om programmeringen av kalibreringsparametrarna lyckades eller inte. Om programmeringen misslyckades, ska verkstadskortet tas ut ur färdskrivaren. Kontrollera alla anslutningar så att det inte förekommer några fel innan verkstadskortet sätts i igen och du utför ett nytt programmeringsförsök. I kalibreringsläget är det möjligt att skicka hastighetspulser till färdskrivaren via den främre kalibrerings-/nedladdningsanslutningens stift 4 (kalibreringens I/O-stift). Detta kan utföras för att kontrollera hastighetsvisningen genom att man matar in pulser med kända intervall. Observera dock att när ett fordon sätts i rörelse, kommer de pulser som matas in via den främre anslutningen att ignoreras och den hastighet som visas eller registreras härleds från den verkliga hastighetssignalen som kommer från rörelsegivaren via den bakre anslutningen.

Kontrollera kalibreringsdata

Färdskrivarens alla kalibreringsdata måste kontrolleras så att de är korrekta enligt en kalibreringslägessession för färdskrivardata.

- Mata ut verkstadskortet.
- Skriv ut tekniska data för att bekräfta att lagrade data är korrekta.

Verkstaden är ansvarig för korrekt inmatning av fordonets parametrar.

Kontrollera sekundär rörelsegivare

I detta avsnitt beskrivs hur den sekundära rörelsegivaren kontrolleras om en sådan krävs för färdskrivarsystemet. Kontrollen kan utföras genom att visa Rörelsegivarvyn.

Om den sekundära rörelsegivaren är avaktiverad visas inte denna vy.

Sätt i verkstadskortet och tryck på nedåtpilen flera gånger tills du kommer till den sista vyn; Rörelsegivarvyn. Se läge (3) nedan för att kontrollera om en sekundär rörelsegivare är installerad.

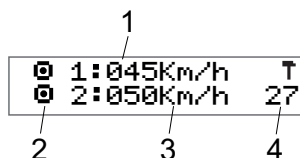

1. Hastighet för den primära rörelsegivaren.
2. Anger rörelse. Om denna symbol (-) visas har ingen rörelsegivare detekterats.
3. Hastighet för den sekundära rörelsegivaren. Siffrorna visar den sekundära rörelsegivarens hastighet. Om dessa tecken (- -) visas istället för siffror tar färdskrivaren inte emot några signaler från den sekundära rörelsegivaren.
4. Felnummer.

Även den sekundära rörelsekällan kan kontrolleras i den tekniska utskriften, se rubrik på sidan 14.

Felnummer rörelsegivare

Felnumret i vyn har en motsvarande felkod, se rubrik **Händelser, fel och felkoder** på sidan 51

Felnummer i vyn

| Felnummer i vyn | Felkod |
|-----------------|--------|
| 26 | 0x2680 |
| 27 | 0x2780 |
| 28 | 0x2880 |
| 29 | 0x2980 |
| 2A | 0x2A80 |

Plombera det digitala färdskrivarsystemet

Rörelsegivaren måste vara plomberad när den ansluts till växellådan. Detta för att säkerställa integriteten hos signalen från fordonet (via växellådan) till färdskrivaren.

Rörelsegivaren kan plomberas med samma metod som för ett analogt system, dvs. genom att använda plomberingstänger och traditionella plomberingar. Rörelsegivarens låsmutter är genomborrad så att den kan säkras med tråd till en lämpligt borrad bult som fäster växellådan. Själva plomberingsmetoden måste vara godkänd av behörig myndighet. Om enheten måste plomberas på nytt måste detta utföras av godkända innehavare av giltiga verkstadskort.

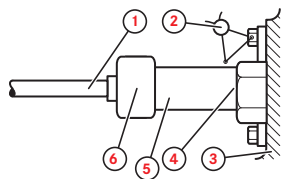

1. Givarkabel
2. Trådplombering
3. Växellåda
4. Låsmutter
5. Sensor
6. Givaranslutning

Obs!

Om en verkstad upptäcker en bruten plombering, måste den:

- **Kontrollera, kalibrera och plombera färdskrivarsystemet.**
- **Sammanställa en rapport om orsaken till den brutna plomberingen samt informera berörda myndigheter i enlighet med det aktuella landets lagstiftning.**

Installationsskylten måste också plomberas, såvida inte den är av en typ som inte kan tas bort utan att förstöras.

Installationsskylt

Det sista steget i installationsproceduren för det digitala färdskrivarsystemet är att montera installationsskylten.

Installationsskylten måste vara synlig och lättillgänglig. Installationsskylten placeras normalt sett på registreringsutrustningen, fordonets "B"-pelare eller på dörrkarmen på förarsidan.

Installationsskylten innehåller följande information:

- Färdskrivarens konstant, K-faktorn (pulser/km).
- Drivhjulens verkliga omkrets, L-faktorn (mm).
- Fordonets egenskapskoefficient, W-faktorn (pulser/km).
- Däckstorlek.
- Fordonets chassinummer (VIN).
- Namn, adress eller varumärke för den godkända montören eller verkstaden.
- Datum för kalibrering.

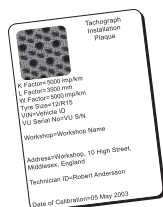

Montering av hölje

I vissa länder finns det krav på att ett hölje (artikelnummer 6800-007) ska finnas monterad på baksidan av färdskrivaren som förhindrar att färdskrivarens anslutningar manipuleras.

Du kan erhålla anvisningar från din lokala återförsäljare.

Nedladdning av data

Nedladdning betyder att kopiera, tillsammans med en digital säkerhetssignatur, delar av eller en hel datauppsättning från minnet i en bilenhet eller på ett förarkort. Hela innehållet i färdskrivaren kan laddas ner av en verkstad som har ett giltigt verkstadskort. Fordonet ska vara stillastående eller färdskrivaren ska vara i kalibreringsläget vid nedladdning av lagrade data från en färdskrivare eller från ett förarkort.

Stoneridge rekommenderar att man använder CITO nedladdningsutrustning, vilken reducerar nedladdningstiden avsevärt.

Kontakta Stoneridges huvudkontor för eftermarknadsfrågor för mer information om CITO-nedladdningsutrustning, se rubrik **Kontakta Stoneridge** på sidan 1.

1. Ta bort skrivarkassetten, se rubrik **Underhåll av skrivare** på sidan 32.
2. Anslut nedladdningsutrustningen till färdskrivaren via den 6-poliga främre nedladdningsanslutningen, som är placerad bakom papperskassetten, se rubrik **Främre kalibrerings- och nedladdningsanslutning** på sidan 40.
3. Starta nedladdningen av data enligt nedladdningsutrustningens instruktioner.

Obs!

Nedladdningen kan även utföras via de bakre A-CAN- och C-CAN-anslutningarna.

Vilken anslutning som ska användas väljer man i inställningsmenyn för parametrarna, se rubrik **Ändra parametrar** på sidan 11.

Skötsel och underhåll

Tänk på följande om du vill att färdskrivaren ska ha en lång och problemfri livslängd:

- Ha alltid facken stängda och mata bara ut dem för att sätta i eller ta ut ett kort.
- Placera inga föremål på facken när de är öppna. Annars riskerar de att skadas.
- Håll färdskrivaren ren.
- Rengör en smutsig färdskrivare med en fuktig, mjuk trasa.

Undvik högspänning

Bryt strömtillförseln till färdskrivaren om:

- Elsvetsning ska utföras på fordonet.
- Om du förväntar dig att flera försök att starta fordonet med startkablar måste utföras.

Obs!

Högspänning kan orsaka permanenta skador på färdskrivaren och fel på dess elektroniska komponenter. Skador som därmed uppstår på färdskrivaren täcks inte av garantin.

Skötsel av kort

Behandla kortet försiktigt och observera följande:

- Böj inte kortet.
- Se till att kortets kontakter hålls rena från smuts och damm.
- Rengör det vid behov med en mjuk trasa.
- Skydda det från skada.

Kortet skadat, förlorat eller stulet

Om kortet skadas, går förlorat eller blir stulet måste innehavaren begära ett ersättningskort från ansvarig myndighet i det land där kortet utfärdades.

Om ett kort blir stulet eller om innehavaren misstänker att en obehörig person har tillgång till det, måste innehavaren rapportera detta till den lokala polisen och få ett polisrapportnummer.

En förare utan giltigt förarkort får inte köra ett fordon utrustat med en digital färdskrivare.

Underhåll av skrivare

De enda delarna i en Stoneridge-färdskrivare som man kan utföra service på är papperskassetten och skrivarpappret. Skrivarhuvudena kan rengöras med en av Stoneridge godkänd rengöringspenna. Försök inte utföra service på några andra färdskrivardelar. Om papperskassetten skadas, måste hela kassetten bytas ut som en komplett del.

Obs!

Rengöringen av skrivarhuvudet måste utföras med tändningen avstängd.

Byte av pappersrulle

Obs!

För att undvika funktionsfel bör du endast använda skrivarpapper som godkänts av Stoneridge.

1. Tryck på den övre kanten av frontpanelen. Panelen öppnas.



2. Håll i den undre kanten av panelen och dra försiktigt ut kassetten.

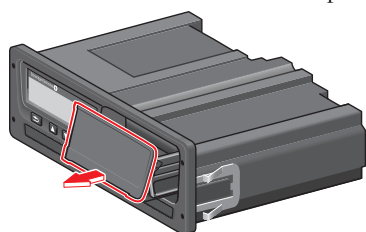

3. Mata pappret runt baksidan av papperskassetten och framåt förbi panelens undre kant.

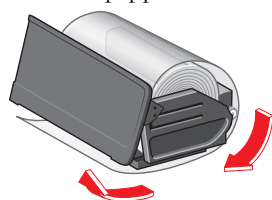

4. Sätt i pappret i skrivaren.
5. För in papperskassetten i färdskrivaren och tryck på nedre delen av panelen för att stänga den.

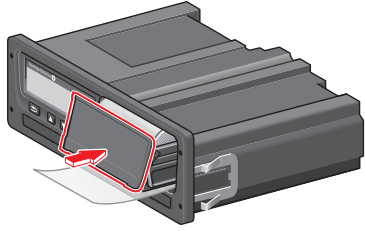

6. Dra pappret uppåt och riv av.

Skrivarpapper

Nytt skrivarpapper och ny kassett kan beställas enligt nedan:

- Pappersrulle – 3-pack (Artikelnr 6800-032)
- Pappersrulle – 8-pack (Artikelnr 6800-002)
- Papperskassett (Artikelnr 6800-001)

Obs!

Förvara alltid skrivarpappret svalt, torrt och mörkt.

Inbyggt test

Det inbyggda testet kan användas för att kontrollera om följande färdskrivarkomponenter fungerar på rätt sätt:

- Display
- Förarkort
- Knappar
- Skrivare
- Invertera display

Genomför det inbyggda testet så här, men observera att det endast går att genomföra när fordonet står still.

1. Tryck på knappen **OK** och välj:

INSTÄLLN.

2. Tryck på **OK** igen.

3. Välj:

Inbyggt test

4. Tryck på **OK**.

5. Välj en av de fem testkategorierna och tryck på **OK**.

| Typ av test | Beskrivning | Åtgärd om testet misslyckas |
|---|--|---|
| <input type="checkbox"/> Display | Displaytest Displayen visas med positiv vy, negativ vy och ett mönster med rektanglar i vardera 1 sekund. | |
| <input type="checkbox"/> Förarkort | Test av isatta förarkort Ett förarkort måste ha satts in i rätt fack. Namnet på kortinnehavaren läses av och visas under 2 sekunder. | Om ett kort rapporteras som defekt ska du prova med ett annat kort för att kontrollera att färdskrivaren fungerar på rätt sätt. Om färdskrivaren är defekt måste den tas ur drift och bytas ut. Om det kan konstateras att det är förarkortet som är defekt, ska du kontakta ansvarig myndighet i det land där kortet utfärdades. |
| <input type="checkbox"/> Knapp | Knapptest Du ombeds att trycka på en knapp i taget från vänster till höger inom 2 sekunder efter varandra. Annars misslyckas testet. | Rengör försiktigt smutsiga knappar med en fuktig trasa och ett mildt rengöringsmedel. Om knapparna fortfarande inte fungerar måste färdskrivaren tas ur drift och bytas ut. |
| <input type="checkbox"/> Skrivare | Utskrift av testsida | Kontrollera papperskassetten. Sätt vid behov i en ny pappersrulle eller byt ut kassetten. Om skrivaren fortfarande inte fungerar måste färdskrivaren tas ur drift och bytas ut. |
| <input type="checkbox"/> Inverterad display | Funktionstest av inverterad display Displayens vy inverteras under 2 sekunder. | Om det inte går att läsa displayen måste färdskrivaren tas ur drift och bytas ut. |

Öppna felaktiga kortfack

Gör så här för att öppna kortfacken för att ta ut det isatta kortet om kortfacket är trasigt eller strömmen är bruten:

1. Ta bort färdskrivaren från instrumentpanelen, se rubrik på sidan **39**.
2. Kontrollera att tändningen är avstängd.

På undersidan finns det två små upptryckbara uttag för åtkomst till fackens frigöringsmekanismer.

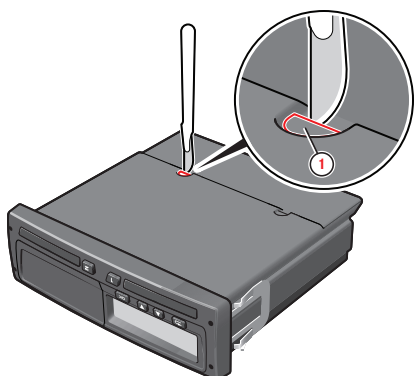

3. Identifiera den förbestämda brytpunkten på uttaget som motsvarar det fack som ska öppnas. Använd en vass kniv för att försiktigt skära ut ett hål i det upptryckbara uttaget.

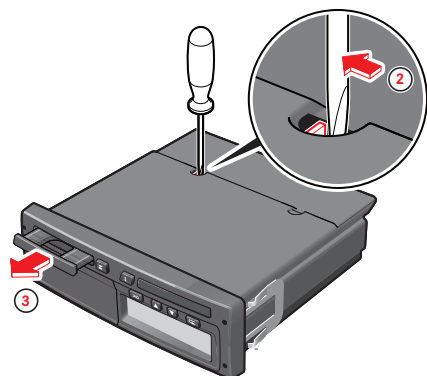

4. För in en kniv eller en skruvmejsel i hålet och tryck fackets frigöringsmekanism åt sidan. Det berörda facket matas nu ut och kortet kan tas bort.

Ta en färdskrivare ur drift
Den här operationen kommer att skada
färdskrivaren och därför måste den tas ur drift
och bytas ut.

Kontroll av färdskrivarsystemet

Ett digitalt färdskrivarsystem måste kontrolleras vid följande förhållanden:

- Efter en reparation av systemet.
- Om rörelsegivarens plombering bryts.
- Vid alla förändringar antingen av fordonets egenskapskoefficient (W-faktorn) eller drivhjulens verkliga omkrets (L-faktorn).
- Om färdskrivarens UTC-tid är mer än 20 minuter fel.
- Om fordonet har fått nytt registreringsnummer (VRN).
- Om det gått två år sedan den senaste systemkontrollen.

Kontrollprocedur

Följ den här proceduren för att kontrollera att registreringsutrustningen fungerar på rätt sätt.

1. Kontrollera möjligheten att lagra förardata på förarkortet.
2. Kontrollera att färdskrivaren fungerar inom de maximala toleranserna för både hastighet och körsträcka.
3. Kontrollera däckstorleken och drivhjulens verkliga omkrets.
4. Kontrollera kalibreringen, se rubrik **Kontrollera kalibreringsdata** på sidan 27

Utför även följande visuella kontroller:

1. Kontrollera att det inte förekommer några skador eller borrhål i färdskrivarens hölje, inklusive gummistoppet, så att ett inträngsförsök kan utföras.
2. Kontrollera om det finns några tecken på manipulering av färdskrivarens plomberingar och etiketter.
3. Kontrollera om det finns några ytterligare plomberingar och etiketter som inte tillhör färdskrivaren, då dessa kan dölja borrhål.
4. Kontrollera att värmepomberingen finns på plats.
5. Kontrollera färdskrivarens typgodkännandemärkning.
6. Kontrollera att systemets plomberingar är intakta. Kontrollera att installationsskylten finns monterad och är korrekt enligt kontrollerna i den här proceduren.
7. Kontrollera att etiketten och logotypologrammet finns och är oskadat. Etikettens placering visas i illustrationen nedan. Hologrammet syns endast i starkt ljus.

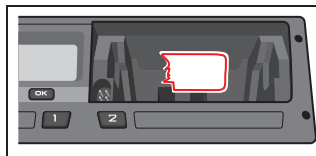
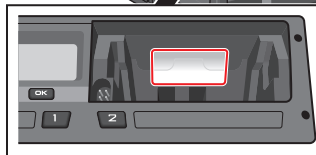
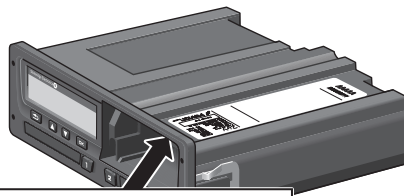

En manipulerad etikett

Om det visar sig att någon av följande händelser eller fel har inträffat sedan den senaste kontrollen måste en kontroll med referenskabel utföras.

- !09, Fel i rörelsedata
- !11, Autentiseringsfel för rörelsegivaren
- !13, Obehörigt utbyte av rörelsegivare
- !20, Internt fel i rörelsegivaren
- !21, Internt fel i rörelsegivaren, autentiseringsfel
- !22, Internt fel i rörelsegivaren, integritetsfel hos lagrade data
- x35, Kommunikationsfel rörelsegivare
- !0A, Rörelsedatakonflikt (tillgänglig i version 7.6)

En enhet som inte klarar kontrollen måste tas ur drift och bytas ut mot en annan enhet.

Efter varje kontroll måste ett testcertifikat utfärdas till färdskrivarens ägare. Informationen i certifikatet inkluderar:

- Färdskrivarens ägare.
- Färdskrivarens tillverkare, modell och serienummer.
- Chassi- och registreringsnummer.
- Kontrollresultatet.
- Certifikatets utfärdandedatum.

Obs!

Testcertifikatet är inte obligatoriskt i alla länder.

Enligt lag måste en ny installationsskylt monteras i fordonet i stället för den gamla.

För mer information om installationsskylten, se rubrik **Installationsskylt** på sidan 29.

Reparationer och ta ur drift

På grund av kraven för digitala färdskrivarsystem, är den enda godkända reparationen att byta ut papperskassetten, se rubrik **Underhåll av skrivare** på sidan 32.

Obs!

Färdskrivarens **hölje får aldrig öppnas då detta bryter den digitala färdskrivarens säkerhet.**

Då det inte går att reparera en defekt färdskrivare måste den tas ur drift och bytas ut mot en ny.

Procedur för att ta färdskrivaren ur drift

1. Ladda ner alla data från färdskrivarens minne, se rubrik på sidan 30
2. Ta bort färdskrivaren från fordonet.
3. Lagra dessa data på en säker plats enligt de riktlinjer som fastställts av berörda myndigheter.

Om det inte är möjligt att ladda ner data från en färdskrivare som tagits ur drift, kommer alla verkstäder att ha en handbok som utfärdats av berörd transportmyndighet i vilken det anges vad man ska göra. Vanligen måste ett intyg om att nedladdning inte kan utföras utfärdas.

Om en defekt färdskrivare har förkortat i något av facken och dessa inte kan tas ut på normalt sätt genom ett tryck på utmatningsknappen, se följande kapitel, se rubrik **Inbyggt test** på sidan 35.

Alla trasiga enheter måste returneras till Stoneridge, såvida inget annat har avtalats med Stoneridge.

Byte av färdskrivaren

Det rekommenderas att man endast byter ut färdskrivaren mot en ny enhet med samma artikelnummer. Montera inte en utbytesenhet för färdskrivaren som har ett annat artikelnummer, om inte Stoneridge har bekräftat att den är likvärdig med den enhet som den ersätter.

Information om aktuellt artikelnummer finns på den tekniska utskriften, se rubrik **Utskrifter** på sidan 13.

1. Skriv ut tekniska data för att se garantiperioden och spara sedan utskriften.
2. Demontera färdskrivaren, se rubrik **Öppna felaktiga kortfack** på sidan 38.
3. Om den demonterade färdskrivaren är defekt, ska alla data laddas ner och sedan returneras till ägaren, se rubrik **Nedladdning av data** på sidan 30.
4. Uppdatera utbytesenheten med återstående garantitid för den utbytta enheten.
5. Montera utbytesenheten, se rubrik **Installation** på sidan 22.

Garantihantering

När en färdskrivare byts ut, är det viktigt att den nya färdskrivaren programmeras med återstående garantitid från den gamla enheten. Använd tillgänglig

utrustning för att ställa in parametrarna, t.ex. en MKII vilken används i dessa anvisningar.

1. Läs av återstående garantitid (WVT) för den gamla enheten med hjälp av en MKII.
2. Om garantitiden (WT) har gått ut ska utbytesenhetens WVT-parameter ställas in på noll.

Gör så här för att kontrollera WVT:

- Skriv ut tekniska data från den gamla färdskrivaren och kontrollera aktiveringsdatumet, se rubrik **Tekniska parametrar** på sidan 40.
 - Räkna ut återstående WT genom att ta aktuell UTC-tid minus aktiveringsdatumet.
 - Om det erhållna värdet inte stämmer överens med WVT, har någon förändrat parametrarna.
3. Använd en MKII och programmera den nya färdskrivaren med beräknad återstående WT.

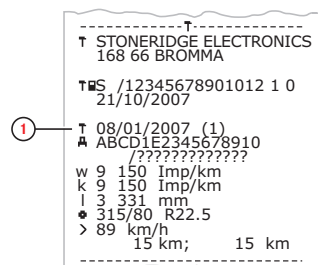

1. Aktiveringsdatum

Demontering av färdskrivaren

När den är helt monterad kan Stoneridges digitala färdskrivare demonteras från sin monteringsram med ett par demonteringsverktyg (6350-023).

1. För in demonteringsverktygen vinkelrätt i de två hålpåren i sidan av plastfronten.



2. Tryck demonteringsverktygen åt sidorna och dra samtidigt ut färdskrivaren ur dess monteringsram.
3. Koppla försiktigt bort de bakre anslutningarna.

Tekniska data

Tekniska parametrar

Spänning

| | |
|-------------------------------|----------|
| Ej ADR (i drift) | 9–32 V |
| ADR (i drift) | 17–32 V |
| 24 V (rekommenderad spänning) | 18–32 V |
| 12 V (rekommenderad spänning) | 9,5–16 V |

Temperatur

| | |
|------------------|------------------|
| Ej ADR (i drift) | -25°C till +75°C |
| ADR (i drift) | -40°C till +65°C |
| Förvaring | -40°C till +85°C |

Vikt (inklusive pappersrulle) Mindre än 1100 g

Dimensioner 188 x 218 x 59 mm

Strömtillförsel

| | |
|------------------------------------|---------------|
| Tändning På + rörelsegivare | 24 V - 100 mA |
| | 12 V - 65 mA |
| Tändning Av + rörelsegivare | 24 V - 9 mA |
| | 12 V - 12 mA |

LCD

| | |
|------------------------|----------------|
| Punktmatris | 19 x 98 pixlar |
| Synligt område | 72 x 16,6 mm |
| Antal rader och tecken | 2 - 16 |

Skrivare

| | |
|-------------------------|------------------|
| Pappersbredd | 57–58 mm |
| Pappersrullens diameter | 30 mm (maximalt) |
| Tecken per rad | 24 |

Främre kalibrerings- och nedladdningsanslutning

Den främre kalibrerings- och nedladdningsanslutningen är en 6-stiftsanslutning och stiftstorleken är 2,54 mm.

Anslutningen är placerad bakom papperskassetten.

Stiften visas i figuren och en beskrivning av funktionerna finns angivna nedan.

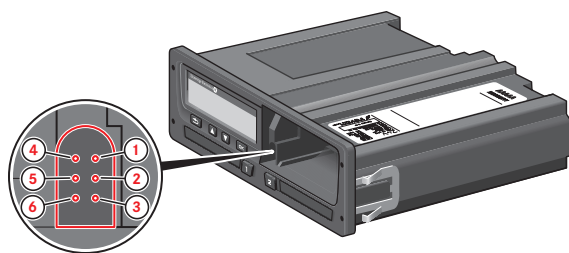

| Stift | Namn | Beskrivning |
|-------|-------------------|---|
| 1 | Batteri (-) | Ansluten till batteriet (-), A5 |
| 2 | Datakommunikation | Den här anslutningens konfiguration överensstämmer med ISO 14230. Den används |

| Stift | Namn | Beskrivning |
|-------|-------------------|---|
| | | för dubbelriktad I/O för K-ledningen. |
| 3 | RxD-kommunikation | Seriella data till registreringsutrustning, färdskrivare. Uppfyller RS232-specifikationerna vid överföringshastigheter från 9600 - 115 200 bps. |
| 4 | Kalibrering I/O | In-/utgång för kalibreringssignal. |
| 5 | Batteri (+) | Permanent uteffekt. Spänningsområdet är batterimatningen - 3 V vid 40 mA. |
| 6 | TxD-kommunikation | Seriella data till registreringsutrustning, färdskrivare. Uppfyller RS232-specifikationerna vid överföringshastigheter från 9600 - 115 200 bps. |

Bakre anslutningar

Den bakre anslutningen är en 32-stiftsenhet och anslutningens stiftkonfiguration överensstämmer med ISO16844-formatet.

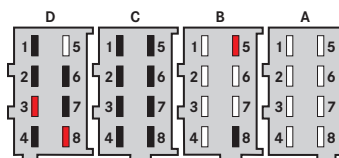

Stift markerade i rött (B5, D3 och D8) är tillvalsstift/funktioner tillagda av Stoneridge till anslutningsformatet ISO16844-1.

Stift markerade i svart (B8, C1 till C8 samt D1, D2, D4, D6 och D7) är tillvalsstift/funktioner som definieras av ISO16844-1.

Obs!

Motsvarande kontakter för anslutning till uttagen A, B, C och de är märkta och färgkodade (vit, gul, röd respektive brun) och de har olika styrstift för att motverka felaktig anslutning.

| Stift | Namn | Beskrivning |
|-------|----------------|---|
| A1 | Batteriplus + | Permanent strömförsörjning som driver färdskrivaren. |
| A2 | Belysning | Anslutning till belysningsström. För den här färdskrivaren är det en analog anslutning. |
| A3 | Tändningsström | Strömförsörjningsledare |
| A4 | CAN_H | HÖG signalledare CAN-buss. |
| A5 | Batteri (-) | Returledare för |

| Stift | Namn | Beskrivning |
|-------|---------------------------------------|---|
| | | permanent strömförsörjning (a1). |
| A6 | Jord (GND) | Returledare för tändningsström, normalt ansluten till lokal chassijord. |
| A7 | CAN_GND | CAN-bussens jordledare, vilken är ansluten till färdskrivarens jordanslutning (A5) via en seriekombination av en 1W-resistor och en 680 nF-kondensator. |
| A8 | CAN_L | LÅG signalledare CAN-buss. |
| B1 | Positiv anslutning till rörelsegivare | Rörelsegivarens matningssignal som kommer från den permanenta strömförsörjningen. |
| B2 | Batteriminus (-) till rörelsegivare | Returledare för rörelsegivarens matningsström (B1). |
| B3 | Rörelsegivarens hastighetssignal | Realtids hastighetssignal från rörelsegivaren. |
| B4 | Datasignal hastighet | Krypterad kanal (dubbelriktad) från rörelsegivaren. Används för att verifiera signalens integritet. |
| B5 | | Används inte. |
| B6 | Utgång hastighetspuls | Positiv utgående rörelsepulssignal som aktiveras av respektive puls från rörelsegivaren. Kan användas som en alternativ extern hastighetssignal. |
| B7 | Utgång hastighetspuls | Positiv utgående rörelsepulssignal som aktiveras av respektive puls från rörelsegivaren. Standard ISO-hastighetssignal. |
| B8 | Avståndssignal, 4 pulser/m | En utgående sträng med positiva rörelsepulser genererade med en hastighet som motsvarar 4 pulser per meter. |
| C1 | Batteriplus (+) med strömbegränsning | Strömförsörjning till Stoneridges telematikenhet. Strömbegränsningen är 400 mA i området 10-30 V. |
| C2 | Batteri (-) | Returledare för |

| Stift | Namn | Beskrivning |
|-------|--|---|
| | | batterimatningen. |
| C3 | Ingående varvtalssignal / sekundär rörelsegivare | Den här ingångssignalen övervakas av processorn och den används för att bestämma motorvarvtalet. Ingångsledaren är ansluten till W-uttaget på generatoren, KL_W. Ingången kan också användas som ingång för den sekundära rörelsegivaren. |
| C4 | | Används inte. |
| C5 | C-CAN_H | HÖG signalledare alternativ CAN-buss. |
| C6 | | Den alternativa CAN-bussens jordledare, vilken är ansluten till färdskrivarens jordanslutning (A5) via en seriekombination av en 1W-resistor och en 680nF-kondensator. |
| C7 | C-CAN_L | LÅG signalledare alternativ CAN-buss. |
| C8 | Intern resistor till CAN_H | Ansluten till CAN_H på C5 via en 120W-resistor. |
| D1 | Statusingång 1 | Ingång som signalerar att en händelse kan registreras. |
| D2 | Statusingång 2 | Alternativ händelseingång som signalerar att en händelse kan registreras. |
| D3 | Positiv försörjning | En utgående försörjning som är lämplig för statusingångar. |
| D4 | Utgång allmän färdskrivarvarning | Det här är en i allmänhet öppen kollektorutgång som styrs av processorn. |
| D5 | Utgång hastighetsöverträdelse | En utgång som är aktiv när en hastighetsöverträdelse detekteras. |
| D6 | Utgång hastighetsmätare | En öppen kollektorutgång eller en ISO16844-utgång som styrs av processorn. Det är en fyrkantsväg som används för att driva ett fordons hastighetsmätare. |
| D7 | Datakommunikation I/O K-ledning | Gränssnitt för hastighetsmätare/K-ledning i enlighet med |

Tekniska data

| Stift | Namn | Beskrivning |
|-------|-----------------------------|---|
| | | ISO-14230. |
| D8 | Utgångsledare seriella data | Utgångskanal för seriella data som kontinuerligt sänder (vid nyckel på) hastighet, körsträcka, tid, datum, motorvarvtal samt aktivitetsinformation för förare 1 och förare 2 i ett format som tillhör Stoneridge Electronics. |

CAN-bussen (Controller Area Network) är ett mångsidigt kommunikationssystem för fordon. Det är ett seriellt bussystem som används som ett öppet kommunikationssystem för intelligenta utrustningar. Det fungerar som ett gränssnitt mellan färdskrivaren, fordonets instrumentpanel och andra system i fordonet. CAN-bussens överföringsledare CAN_H och CAN_L är skyddade mot kortslutningar och elektriska strömspikar, vilka kan förekomma i en fordonsmiljö. Vid en kortslutning (CAN_H till CAN_L eller jord och vice-versa) känner skyddskretsen av detta fel och CAN-sändarens utgångssteg avaktiveras. Det ska även noteras att CAN-bussen, via den bakre anslutningen, kan användas för att programmera en färdskrivare med kalibreringsparametrar i stället för att använda den främre (6-poliga) kalibreringsanslutningen.

Obs!

Fordonets primära CAN-buss måste vara ansluten till A-CAN-bussen på färdskrivaren! C-CAN används för telematikutrustning. Kablar för de flesta typer av fordon kan köpas från Stoneridge.

ADR-färdskrivare

Fordon för farligt gods

ADR-versionen av färdskrivaren är godkänd att användas i fordon avsedda för farligt gods. Den skiljer sig från standardfärdskrivaren då den har ett explosionsskydd och den är certifierad i enlighet med EU-direktiv 94/9/EC.

TÜV-testets (Technischer Überwachungs Verein) certifikatnummer: ATEX 2507 X, med motsvarande tillägg.

Obs!

ADR-färdskrivarens explosionsskydd kan endast garanteras när fordonet är stillastående och batteriets huvudströmbrytare är öppen.

Synliga skillnader

Följande synliga skillnader finns mellan en standardfärdskrivare och en ADR-färdskrivare:

1. Ex-symbol på färdskrivarens framsida
2. ADR-klassificering
3. TÜV-testets certifikatnummer

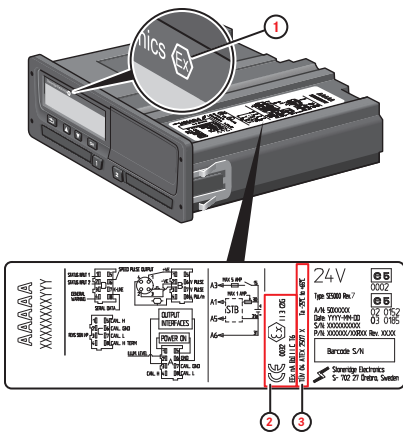

ADR-färdskrivare

Vissa av ADR-färdskrivarens funktioner avaktiveras omedelbart när tändningen stängs av.

- Kortfacken kan inte öppnas.
- Utskrifter kan inte utföras.
- Bakgrundsbelysningen för knapparna och displayen stängs av.

Obs!

ADR-färdskrivaren övergår till strömsparläget omedelbart när tändningen stängs av.

För att ADR-färdskrivaren ska vara fullt fungerande måste tändningsnyckeln vara i tändnings- eller radioläget, beroende på fordonsfabrikat.

Montera en ADR-färdskrivare

Stoneridge ADR-färdskrivare måste monteras i lastbilshyten. För att säkerställa att färdskrivaren uppfyller IP54 måste enheten monteras horisontellt. Om en färdskrivare måste monteras i en vinkel, måste dess frontpanel befinna sig lägre än baksidan på färdskrivaren. Observera att ADR-fordon kan ha ett säkerhetsnätverk integrerat i färdskrivarens kablage samt en huvudströmbrytare. Om ett säkerhetsnätverket är monterat kommer det att anslutas mellan huvudströmförsörjningen från batteriet och själva färdskrivaren. Huvudströmbrytaren kan vara endast i läge "A", endast i läge "B" eller vid både läge "A" och "B".

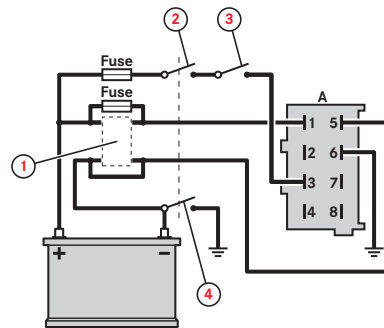

1. Säkerhetsutrustning (tillval)
2. Huvudströmbrytare (A)
3. Tändningskontakt
4. Huvudströmbrytare (B)

Tekniska och elektriska dataspecifikationer (alla bakre anslutningar)

Försörjningskrets (permanent försörjning från fordonets batteri), A1 (+) och A5 (-), $U_n=24\text{ V}$.

Tändningssystem (försörjning från batteriet via huvudströmbrytaren och tändningskontakten), A2 (belysning), A3 (tändningsström) och A6 (chassijord), $U_n = 24\text{ V}$.

Anslutningar för rörelsegivare (överensstämmer med internt säkerhetskydd Eex ib IIC), B1 (givare +ve), B2 (givare -ve), B3 (givarsignal) och B4 (givarkryptering).



Obs!

Rörelsegivardata är endast giltiga för anslutning till rörelsegivare av typ KITAS 2171.xx i enlighet med EU:s typgodkännandenummer TÜV 02 ATEX 1842 X).

Displaymeddelanden

Fyra typer av meddelanden kan visas på displayen:

- **Meddelanden** – innehåller information om processer eller påminnelser till föraren. Meddelanden lagras inte och kan inte skrivas ut. Tryck på **Tillbaka** för att ta bort ett meddelande.
- **Förvarningar** – visas som tidiga påminnelser om varningar. Förvarningar lagras och kan skrivas ut. Tryck på **OK** två gånger för att ta bort en förvarning.
- **Varningar** – visas vid till exempel hastighetsöverträdelser och andra lagbrott eller om färdskrivaren inte kan spara. Varningar lagras och kan skrivas ut. Tryck på **OK** två gånger för att ta bort en varning.
- **Fel** – är mer allvarliga än varningar och visas om något fel upptäcks i färdskrivaren, givaren eller förarkortet. Dessutom visas fel om manipulering av utrustningen upptäcks. Fel lagras och kan skrivas ut. Tryck på **OK** två gånger för att ta bort felet.

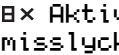
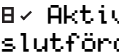
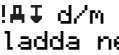
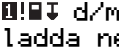
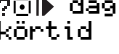
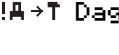
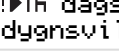
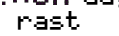
| Display | Beskrivning | Åtgärd |
|---|--|---|
|  | Meddelande Inmatning inte möjlig under färd. Operatörsfel. | Stoppa fordonet och försök på nytt. Om symbolen fortfarande visas när fordonet är stillastående ska du koppla bort färdskrivaren, ansluta den igen och försöka på nytt. |
|  Aktivering | Meddelande Färdskrivaren aktiveras för användning (verkstadskort). Relaterat till färdskrivaren | Vänta tills den automatiska aktiveringen är slutförd. |
|  Aktiveringen misslyckades | Meddelande Färdskrivarens aktiveringsprocess misslyckades (verkstadskort). Relaterat till färdskrivaren | Mata ut verkstadskortet ur färdskrivaren. Kontrollera systemanslutningarna. Sätt i verkstadskortet igen och försök utföra aktiveringen på nytt. Koppla bort färdskrivaren i 30 sekunder och försök på nytt. Om färdskrivaren inte aktiveras, måste den tas ur drift och bytas ut. |
|  Aktiveringen slutförd | Meddelande Färdskrivarens aktiveringsprocess har slutförts (verkstadskort). Relaterat till färdskrivaren | |
|  d/m ladda ner fordon | Meddelande Visar tiden till nästa nedladdning av kortet från färdskrivaren (dag/månad). | Förbered nedladdningen. |
|  d/m ladda ner kort | Meddelande Visar tiden till nästa nedladdning av kortet (dag/månad). | Förbered nedladdningen. |
|  daglig körtid | Förvarning – 9h daglig körtid Varning – 9h daglig körtid Förvarning – daglig körtid Varning – slut på dagl. körtid Fyra olika varningar som visar att du har nått tillåten körtid. | |
|  Dags för service | Meddelande Färdskrivaren saknar kalibrering. | Utför en kalibrering. |
|  dags för dygnsvila | Varning En varning om att dygnsvilan påbörjas. | |
|  6h dags för rast | Varning Påminnelse om rast enligt WTD:s 6- | Rast i minst 15 min |

| Display | Beskrivning | Åtgärd |
|---------------------------------------|--|---|
| | timmarsregel. | |
| !▶hh dags för veckovila | Varning En varning om att veckovilan påbörjas. | |
| xA FE internt fel | Fel Färdskrivaren har upptäckt ett internt funktionsfel. Relaterat till färdskrivaren. | Färdskrivaren måste tas ur drift och bytas ut. |
| !001 Fel i kort 1- autentisering | Fel Färdskrivarens säkerhetskontroll av kortet i fack 1 misslyckades. Liknande meddelande för fack 2. Relaterat till färdskrivaren. | Kontrollera att det isatta kortet är giltigt och isatt på rätt sätt. Kontrollera om kortet fungerar i en annan färdskrivare. Prova med att sätta i ett annat kort. |
| !1 Fel i sensordata | Varning Signalfel mellan rörelsegivaren och färdskrivaren. Relaterat till rörelsegivaren. | Kontrollera rörelsegivarens funktion och anslutningar. Byt ut rörelsegivaren vid behov. Kontrollera om det finns tecken på manipulering. Om felet kvarstår utan uppenbar orsak, måste färdskrivaren tas ur drift och bytas ut. |
| !01A Fel i sensor autentisering | | Kontrollera rörelsegivarens funktion och alla kablar. Kontrollera om det finns tecken på manipulering. Utför en ny linjeparning av rörelsegivaren och färdskrivaren. Utför en ny kalibrering av färdskrivarsystemet. Byt ut givaren om den är trasig. |
| Fel PIN! Kort läst 1 | Meddelande Fel PIN-kod angiven för många gånger. [Verkstads kort] Relaterat till kortet | Mata ut kortet och byt ut det mot ett giltigt kort. |
| ! Fel PIN! Återst. försök:2 | Meddelande Fel PIN-kod har angivits men det finns fortfarande försök kvar. [Verkstads kort]. Relaterat till kortet | Tryck på OK och försök igen. |
| !1=0 Fel på sensorkabel | Varning Rörelsegivarfel. Relaterat till rörelsegivaren. | Kontrollera rörelsegivarens funktion och anslutningar. Byt ut rörelsegivaren vid behov. |
| !1>0 Fel på sensorkabel | Varning Fel i rörelsegivarens data. Relaterat till rörelsegivaren. | Kontrollera rörelsegivarens funktion och anslutningar. Byt ut rörelsegivaren vid behov. |
| xA1 felaktig sekundär sensor | Fel Inga eller felaktiga data från den sekundära rörelsegivaren. Relaterat till rörelsegivaren. | Kontrollera den sekundära rörelsegivarens funktion och anslutningar. |
| !1A1 Föreg. kort- session ej avsl. | Varning Förarkortet i fack 1 matades ut på fel sätt under den senaste sessionen. Borttagningen av föregående kort i fack 1 slutfördes inte på rätt sätt av färdskrivaren. Liknande meddelande för fack 2. Relaterat till kortet. | Mata ut kortet och kontrollera det visuellt. Rengör kortet med en mjuk trasa och försök på nytt. Om kortet är trasigt ska du kontakta berörd myndighet i det land där du befinner dig. |

Displaymeddelanden

| Display | Beskrivning | Åtgärd |
|--|--|---|
| A→T? Förvarning nästa kontroll | Meddelande Nästa kalibrering, förvarning. | Utför en kalibrering. |
| >>? Förvarning överskr. hast. | Meddelande Fordonets hastighet har överskridit den inställda hastighetsgränsen. Efter 1 (en) minut av kontinuerlig hastighetsöverträdelse kommer varningen att sparas. Operatörsfel. | Förarrelaterat meddelande. Kör inte fortare än hastighetsgränsen |
| x□/□/□x Går inte att öppna luckan | Meddelande Det berörda kortfacket kan inte öppnas. Relaterat till färdskrivaren. | Kontrollera att tändningen är på. Om felet på facket kvarstår -Besök en verkstad för digitala färdskrivare för att få utrustningen kontrollerad. |
| ▼↑□ Hög temp. för skrivare | Meddelande Utskriften kunde inte startas eller så har den pågående utskriften avbrutits på grund av att skrivarens temperatur är för hög. Relaterat till skrivaren. | Vänta tills skrivarens temperatur ligger inom det tillåtna området och försök sedan skriva ut igen. |
| !□□? Ingen mer info finns | Fel En okänd typ av givarfel har inträffat. Relaterat till rörelsegivaren. | Byt ut rörelsegivaren. |
| !□/T□ Inget förar- eller verkstadskort | Meddelande En funktion har valts som kräver ett isatt förar- eller verkstadskort. Operatörsfel. | Sätt i ett förar- eller verkstadskort. |
| □→A...x initier. misslyckades | Meddelande Hoppningsprocessen för rörelsegivaren och färdskrivaren har misslyckats. [Verkstadskort]. Relaterat till färdskrivaren eller rörelsegivare. | Ta ut verkstadskortet ur färdskrivaren. Kontrollera systemanslutningarna. Sätt i verkstadskortet på nytt och försök utföra hoppningen igen. Byt ut givaren vid behov. Om meddelandet visas upprepade gånger kan det hända att färdskrivaren är trasig och inte kan repareras. Den måste då tas ur drift och bytas ut. |
| !□□/□ Integr. fel i sensordata | Fel Internt rörelsegivarfel. Integritetsfel hos lagrade data. Relaterat till rörelsegivaren | Byt ut rörelsegivaren vid behov. |
| !□A/A Integr.fel i data | Fel Skadade filer har upptäckts i färdskrivaren. Dessa filer kommer inte att ha en giltig signatur vid nedladdning. Relaterat till färdskrivaren. | Kontrollera om det förekommer tecken på att färdskrivaren har manipulerats. Om det finns tecken på manipulering måste färdskrivaren tas ur drift och bytas ut. |
| !□+□2 Integr.fel i kortdata | Fel Skadade data upptäcktes vid läsning av data från kortet i fack 2 till färdskrivaren. Liknande meddelande för fack 1. Relaterat till kortet. | Rengör kortet med en mjuk trasa och försök på nytt. Om kortet är defekt ska du kontakta ansvarig myndighet i det land där du befinner dig. |
| !□□ Isättning av kort vid körning | Varning Ett färdskrivarkort sätts in i ett fack under färd. Operatörsfel. | Ingen ytterligare åtgärd är nödvändig. |
| !□ Isättning av ogiltigt kort | Varning Ett ogiltigt kort har satts in i ett fack. Operatörsfel. | Kontrollera om kortet har satts i åt fel håll eller om dess utgångsdatum har passerat. |
| ! Justering av UTC-tid ej tillåten | Meddelande Justering av UTC-tiden med mer än +/- 1 (en) minut per vecka är inte tillåten. | Om UTC-tiden i färdskrivaren avviker med mer än 20 minuter, måste den kalibreras på en verkstad för digitala färdskrivare. |
| □□/□x Kan ej öpp- | Meddelande | Stoppa fordonet. Kortfacket kan endast |

| Display | Beskrivning | Åtgärd |
|--------------------------------|---|--|
| nas vid körning | Ett öppningsförsök av ett fack utfördes när fordonet var i rörelse. Operatörsfel. | öppnas när fordonet står stilla. |
| 1 Kort går ut om xx dagar | Meddelande Kortet som är isatt i fack 1 förlorar sin giltighet om xx dagar, där xx är en siffra mellan 0 och 30. Liknande meddelande för fack 2. Operatörsfel. | Kontakta ansvarig myndighet för att få ett nytt kort. Meddelandet försvinner automatiskt efter 5 sekunder eller när du trycker på en knapp. |
| !→×2 Kortdata kunde ej sparas | Meddelande Data kunde inte lagras på kortet som togs ut ur fack 1 på grund av ett fel. Liknande meddelande för fack 2. Relaterat till kortet. | Rengör kortet med en mjuk trasa och försök på nytt. Om kortet är defekt ska du kontakta ansvarig myndighet i det land där du befinner dig. |
| ×!1 Kortfel kort 1 | Fel Det är fel på kortet i fack 1. Liknande meddelande för fack 2. Relaterat till kortet. | Mata ut kortet och kontrollera det visuellt. Kontrollera färdskrivaren med ett fungerande kort. |
| !@1 Kort går ut | Meddelande Kortet i fack 1 blir ogiltigt (dag/månad). Liknande meddelande för fack 2. Operatörsfel. | Kontakta ansvarig myndighet för att få ett nytt kort. |
| !11 Kortkonflikt | Varning En ogiltig kortkombination har upptäckts. Relaterat till kortet. | Ta ut det felande kortet. |
| @11 Kort utgången | Meddelande Kortet i fack 1 är inte längre giltigt. Liknande meddelande för fack 2. Operatörsfel. | Ta ut kortet och byt ut det mot ett giltigt kort. |
| !@1 Körning utan korrekt kort | Varning Körning utan ett lämpligt kort eller med en olämplig kortkombination. Operatörsfel. | Stoppa fordonet och ta ut det felande kortet. |
| ▼↓+ Låg spänning för skrivare | Meddelande Den pågående utskriften har avbrutits på grund av att färdskrivarens ingående spänning är för låg. Relaterat till fordonet. | Kontrollera att tändningen är på. Kontrollera fordonets batterispänning, anslutningar etc. |
| ▼↓□ Låg temp. för skrivare | Meddelande Utskriften kunde inte startas på grund av att skrivarens temperatur är för låg. Relaterat till skrivaren. | Vänta tills skrivarens temperatur ligger inom det tillåtna området och försök sedan skriva ut igen. |
| !@A Maskinvarusabotage | Fel Ett godkänt kort har tagits ut med våld eller så har manipulering av hårdvaran upptäckts. Operatörsfel. | Kontrollera om det förekommer tecken på att färdskrivaren har manipulerats. Om det finns tecken på manipulering måste färdskrivaren tas ur drift och bytas ut. |
| !@ 30' max avbrott i dygnsvila | Indikering av återstående tid för avbrott i dygnsvila | |
| >> Maxhastighet överskriden | Varning Fordonets hastighet har överskridit den inställda hastighetsgränsen under 1 minut och händelsen kommer att sparas. Operatörsfel. | Ta reda på fordonets högsta tillåtna hastighet. |
| M.....! Minnet är fullt! | Meddelande Minnet för manuella inmatningar är fullt. Operatörsfel. | Ändra de manuella inmatningarna så att det totala antalet inmatningar blir lägre. |
| !@Td/m nästa kalibrering | Varning Nästa obligatoriska kalibrering måste genomföras (d/m = dag/månad) | Planera för kalibreringen. |
| ▼!× Papper slut i skrivare | Meddelande Den pågående utskriften har avbrutits på grund av att pappret är slut i skrivaren. | Sätt i en ny pappersulle. Om felet kvarstår utan uppenbar orsak, måste färdskrivaren tas ur drift och bytas ut. |

Displaymeddelanden

| Display | Beskrivning | Åtgärd |
|-----------------------------------|--|---|
| PIN? | Meddelande Ange en PIN-kod för att: <ul style="list-style-type: none"> • Aktivera en färdskrivare • Öppna färdskrivarens kalibreringsläge [Verkstadskort]. Relaterat till färdskrivaren. | Ange en giltig PIN-kod. |
| ?▶lh påminnelse dygnsvila | Förvarning En påminnelse om dygnsvilan. | |
| >4 1/2h? Påminnelse en kvart kvar | Meddelande Föraren har 15 minuter kvar tills den lagstadgade maximala körtiden på 4½ timmar kommer att överskridas. | Sök upp en lämplig plats för att ta en rast inom de närmaste 15 minuterna. |
| ?*6h påminnelse rast | Förvarning Påminnelse om rast enligt WTD:s 6-timmarsregel. | |
| !▶hh påminnelse veckovila | Förvarning En påminnelse om veckovilan. | |
| !▣ Redan i kalibreringsläge | Meddelande Två verkstadskort isatta. Det andra kortet kommer att matas ut utan att behandlas (godkännas). Operatörsfel. | Sätt endast i ett verkstadskort. |
| xA ll Rörelsedata-konflikt | Meddelande Data från den sekundära och primära rörelsegivaren är motsägelsefulla. Relaterat till rörelsegivaren. | Kontrollera den sekundära rörelsegivarens funktion och anslutningar. Kontrollera om det finns tecken på manipulering. Använd referenskablar. |
| xA←ll Sensor svarar ej | Fel Fel i rörelsegivarens kommunikation. Relaterat till rörelsegivaren. | Kontrollera rörelsegivarens funktion och anslutningar. Byt ut rörelsegivaren vid behov. |
| xllvx Sensor svarar ej | Fel Fel i rörelsegivarens kommunikation. Relaterat till rörelsegivaren. | Kontrollera rörelsegivarens funktion och anslutningar. Byt ut rörelsegivaren vid behov. |
| xll Sensorfel | Fel Ett datalänkfel mellan rörelsegivaren och färdskrivaren. Relaterat till rörelsegivaren. | Kontrollera rörelsegivarens funktion och alla kablar. Byt ut givaren om den är defekt. Kontrollera om det finns tecken på manipulering. Utför en ny linjeparning av rörelsegivaren och färdskrivaren. |
| ll→A... Sensor initieras | Meddelande Hoppning av rörelsegivaren och färdskrivaren pågår. Relaterat till rörelsegivaren. | Vänta tills den automatiska hoppningen är slutförd. |
| ll→A...v Sensor-initiering klar | Meddelande Hoppningsprocessen för rörelsegivaren och färdskrivaren har slutförts. [Verkstadskort]. Relaterat till färdskrivaren eller rörelsegivaren. | Ingen ytterligare åtgärd är nödvändig. |
| !llll Sensor kommunicerar ej | Fel Fel i rörelsegivarens kommunikation. Relaterat till rörelsegivaren. | Kontrollera rörelsegivarens funktion och anslutningar. Byt ut rörelsegivaren vid behov. |
| !llll Sensor obehörigt utbytt | Fel Givaren har bytts ut sedan den senaste hoppningen. Relaterat till rörelsegivaren. | Kontrollera rörelsegivarens funktion och alla kablar. Byt ut givaren om den är defekt. |

| Display | Beskrivning | Åtgärd |
|----------------------------------|---|--|
| | | Kontrollera om det finns tecken på manipulering. Utför en ny linjeparning av rörelsegivaren och färdskrivaren. Utför en ny kalibrering av färdskrivarsystemet. Byt ut givaren om den är trasig. |
| xAl↑ Sensor-spänning för hög | Fel Rörelsegivarspänningen är för hög. Relaterat till rörelsegivaren. | Kontrollera fordonets batterispänning, kablar etc. Byt ut rörelsegivaren vid behov. |
| xAl↓ Sensor-spänning för låg | Fel Rörelsegivarspänningen är för låg. Relaterat till rörelsegivaren. | Kontrollera fordonets batterispänning, kablar etc. Byt ut rörelsegivaren vid behov. |
| !@ slut på 2 veckors körtid | Varning Maximal 2-veckors körtid | |
| !@ ▶ slut på dagl. körtid | Varning Maximal daglig körtid | |
| !x slut på veckoarbetstid | Varning Gränsen för veckoarbetstid enligt WTD:s 60-timmarsregel uppnådd. | |
| !@ slut på veckokörtid | Varning Maximal veckokörtid | |
| !l↑ Spänningsavbr. för sensor | Fel Rörelsegivaren saknar ström. Relaterat till rörelsegivaren. | Kontrollera fordonets batterispänning, kablar etc. Byt ut rörelsegivaren vid behov. |
| !↑ Spänningsavbrott detekterat | Varning Strömförsörjningen till färdskrivaren har varit avbruten under mer än 200 millisekunder. Motorstartspänningen bör inte ha orsakat denna händelse. Händelsen genererades inte i kalibreringsläget. Relaterat till fordonet. | Kontrollera fordonets och färdskrivarens spänningsnivåer. Kontrollera strömkablarna. Kontrollera fordonets batteri och byt ut vid behov. |
| >4 1/2h Tid för rast | Meddelande Den lagstadgade maximala körtiden på 4½ timmar har passerats. | |
| ▼x▼ Utskrift avbruten | Meddelande Den pågående utskriften har avbrutits. | Ingen ytterligare åtgärd är nödvändig. |
| fnx Vald funktion kan ej utföras | Meddelande Den önskade funktionen kan inte utföras. Relaterat till färdskrivaren. | Ingen ytterligare åtgärd är nödvändig. |
| ?x veckoarbetstid | Förvarning Du närmar dig gränsen för veckoarbetstid enligt WTD:s 60-timmarsregel. | |
| ■→@ Väntar på knapptryckning | Meddelande Färdskrivaren väntar på indata. | Tryck på lämpliga knappar och slutför processen. |
| !x↓ överföringen misslyckades | Varning Färdskrivarens nedladdningsprocess har misslyckats och är inte komplett. [Verkstadskort] | Gör ett nytt försök. Kontrollera anslutningarna och nedladdningsutrustningen. Sätt i kortet på nytt och försök ladda ned igen. Byt ut eller reparera nedladdningsutrustningen vid behov. |

Displaymeddelanden

| Display | Beskrivning | Åtgärd |
|---|--|--|
| | | Om färdskrivaren är trasig och inte kan repareras, måste den tas ur drift och bytas ut. |
| ↕↕ överföringen slutförd | Meddelande Färdskrivarens nedladdningsprocess har slutförts. | Ingen ytterligare åtgärd är nödvändig. |
| !@#1 överlappning av tider kort 1 | Varning Den senaste borttagningstiden för det isatta kortet är senare än färdskrivarens datum/tid. Relaterat till färdskrivaren. | Kontrollera färdskrivarens datum/tid och ändra vid behov. Vänta tills den överlappande tiden har passerat. Om UTC-tiden avviker med mer än 20 minuter, måste en kalibrering utföras. |

Händelser, fel och felkoder

En lista över alla felkoder som finns lagrade i Stoneridges digitala färdskrivare visas nedan. Kontrollera om felkoden fortfarande är aktiv eller inte. Fastställ orsaken till felkoden och vidta lämpliga åtgärder enligt tabellen. Koden kommer att visas på utskriften av Händelser och fel och på den dagliga utskriften. Felkoden kommer att visas på ett testinstrument.

| Kod | Felkod | Typ av händelse eller fel | Beskrivning | Föreslagen åtgärd |
|---------------------------|--------|---|--|--|
| Allmänna händelser | | | | |
| 0x02 | | Kortkonflikt | En ogiltig kortkombination har upptäckts. T.ex. ett företags- och ett verkstadskort. | Ta ut det felande kortet. |
| 0x03 | | Tidsöverlappning | Senaste uttagstid för det isatta förarkortet, enligt avläsningen från kortet, är senare än färdskrivarens UTC-tid. | Kontrollera färdskrivarens UTC-tid. Vänta tills den överlappande tiden har passerat. Om UTC-tiden avviker med mer än 20 minuter, måste en kalibrering utföras. |
| 0x04 | 0x1260 | Körning utan lämpligt kort | Körning utan ett giltigt kort eller med en ogiltig kortkombination. | Stanna och sätt i ett giltigt kort och/eller ta ut det olämpliga kortet. |
| 0x05 | | Kort isatt under färd | Ett färdskrivarkort sätts in i ett fack under färd. | Ingen ytterligare åtgärd är nödvändig. |
| 0x06 | | Föregående kortsession inte avslutad på rätt sätt | Kortet (isatt i fack 1 eller 2) har tagits ut innan alla relevanta data hade lagrats på kortet. Det orsakades när kortet togs ut men upptäcktes när det sattes i igen. | Ingen ytterligare åtgärd är nödvändig. |
| 0x07 | | Hastighetsöverträdelse | Fordonets hastighet har överskridit den högsta tillåtna hastigheten för fordonet. Detta har skett under minst 60 sekunder. | Kontrollera maximal tillåten hastighet för fordonet. |
| 0x08 | 0x0004 | Avbrott i strömtillförsel (bilenshet) | Strömförsörjningen till färdskrivaren har varit avbruten under mer än 200 millisekunder. Händelsen genererades inte i kalibreringsläget. | Kontrollera fordonets och färdskrivarens spänningsnivåer. Kontrollera strömkablarna. |
| | 0x2004 | Avbrott i strömtillförsel (rörelsegivare) | Strömförsörjningen till rörelsegivaren har varit avbruten under mer än 200 ms. | Kontrollera fordonets och rörelsegivarens spänningsnivåer. Kontrollera rörelsegivarens funktion och anslutningar. Byt ut givaren vid behov. |
| 0x09 | 0x2180 | Fel i rörelsedata (ingen räknare) | Rörelsegivarens data felaktiga. Färdskrivaren tar emot hastighetsvärden från rörelsegivaren utan att ta emot några pulser. | Kontrollera rörelsegivarens funktion och alla kablar. Kontrollera om det finns tecken på manipulering. |
| | 0x2280 | Fel i rörelsedata (räknare) | Rörelsegivarens data felaktiga. Färdskrivaren tar emot hastighetsräknevärden från rörelsegivaren som skiljer sig från de värden som beräknas av färdskrivaren. | Utför en ny linjeparning av rörelsegivaren och färdskrivaren. Utför en ny kalibrering av färdskrivarsystemet. Byt ut givaren om den är trasig. |
| | 0x2452 | Fel i rörelsedata (händelse) | Rörelsedata felaktiga. Färdskrivarsignatur stämmer inte överens. | |
| | | Försök att bryta bilenshetens säkerhet | | |

| Kod | Felkod | Typ av händelse eller fel | Beskrivning | Föreslagna åtgärder |
|--|--------|--|---|---|
| 0x11 | 0x2452 | Autentiseringsfel för rörelsegivaren | Ett misslyckat försök att godkänna rörelsegivaren har upptäckts. | Kontrollera rörelsegivarens funktion och alla kablar. Kontrollera om det finns tecken på manipulering. Utför en ny linjeparning av rörelsegivaren och färdskrivaren. Utför en ny kalibrering av färdskrivarsystemet. Byt ut givaren om den är trasig. |
| 0x12 | | Autentiseringsfel för färdskrivarkort: | Det isatta kortet kunde inte godkännas av färdskrivaren. | Kontrollera att det isatta kortet är giltigt och isatt på rätt sätt. Kontrollera om kortet fungerar i en annan färdskrivare. Prova med att sätta i ett annat kort. |
| 0x13 | 0x2452 | Obehörigt utbyte av rörelsegivare | Givaren har bytts ut sedan den senaste hoppningen. | Kontrollera rörelsegivarens funktion och alla kablar. Kontrollera om det finns tecken på manipulering. Utför en ny linjeparning av rörelsegivaren och färdskrivaren. Utför en ny kalibrering av färdskrivarsystemet. Byt ut givaren om den är trasig. |
| 0x14 | | Integritet hos inmatade kortdata | Den krypterade kommunikationen med det isatta kortet (i fack 1 eller 2) misslyckades. | Sätt i kortet i en annan färdskrivare för att kontrollera dess funktion. Prova med att sätta i ett annat kort. |
| 0x15 | | Integritetsfel i lagrade data | Lagrade data är felaktiga. Troligen har färdskrivaren manipulerats. | Kontrollera om det förekommer tecken på att färdskrivaren har manipulerats. |
| 0x18 | | Hårdvarusabotage (Säkerhetsöverträdelse) | Kortet har tagits ut med våld eller så har manipulering av hårdvaran upptäckts. | Kontrollera om det förekommer tecken på att färdskrivaren har manipulerats. Ta färdskrivaren ur drift och byt ut den. |
| Händelser relaterade till rörelsegivare | | | | |
| 0x0A | 0x2680 | Konflikt mellan rörelsegivare | Data från den sekundära och primära rörelsegivaren är motsägelsefulla. | Kontrollera rörelsegivarens funktion och alla kablar. Kontrollera om det finns tecken på manipulering. Utför en ny linjeparning av rörelsegivaren och färdskrivaren. Utför en ny kalibrering av färdskrivarsystemet. Byt ut givaren om den är defekt. |
| 0x0A | 0x2780 | Konflikt mellan rörelsegivare (hastighetskonflikt) | Hastighetsvärdena från den sekundära och primära rörelsegivaren är motsägelsefulla. | Kontrollera rörelsegivarens funktion och alla kablar. Kontrollera om det finns tecken på manipulering. |

| Kod | Felkod | Typ av händelse eller fel | Beskrivning | Föreslagen åtgärd |
|--|----------------------------|--|---|--|
| | | | | Kontrollera felkoder för den sekundära rörelsegivaren i fordonet, t.ex. ABS. Utför en ny linjeparning av rörelsegivaren och färdskrivaren. Utför en ny kalibrering av färdskrivarsystemet. Byt ut givaren om den är defekt. |
| - | 0x2880 | Rörelsegivarkonflikt på grund av ingen data mottagen från den sekundära rörelsegivaren (Ingen sekundär rörelsegivare) | Inget hastighetsvärde mottaget från den sekundära rörelsegivaren. | Kontrollera felkoder för den sekundära rörelsegivaren i fordonet. Kontrollera CAN-kommunikation/nätbrygga. |
| - | 0x2980 | Rörelsegivarkonflikt på grund av ingen giltig data mottagen från den sekundära rörelsegivaren (Ingen sekundär rörelsegivare) | Inget hastighetsvärde mottaget från den sekundära rörelsegivaren. | Kontrollera felkoder för den sekundära rörelsegivaren i fordonet. Kontrollera CAN-kommunikation/nätbrygga. |
| - | 0x2A80 | Rörelsegivarkonflikt på grund av felaktig data mottagen från den sekundära rörelsegivaren (Ingen sekundär rörelsegivare) | Inget hastighetsvärde mottaget från den sekundära rörelsegivaren. | Kontrollera felkoder för den sekundära rörelsegivaren i fordonet. Kontrollera CAN-kommunikation/nätbrygga. |
| 0x20 | 0x2508 | Ingen mer information finns | Internt fel i rörelsegivaren. | Byt ut rörelsegivaren. |
| 0x21 | 0x2508 | Autentiseringsfel | Internt fel i rörelsegivaren, autentiseringsfel. | Byt ut rörelsegivaren. |
| 0x22 | 0x2508 | Integritetsfel i lagrade data | Internt fel i rörelsegivaren. Integritetsfel hos lagrade data | Byt ut rörelsegivaren. |
| Fel hos registreringsutrustning | | | | |
| 0x31 | 0x0139 0x0800 0x2007 | Internt fel bilenshet | Internt fel i färdskrivaren. | Om felkoden kvarstår utan uppenbar orsak, måste färdskrivaren tas ur drift och bytas ut. |
| 0x35 | 0x2280 | Givarfel Felrespons eller Bekräftelse | Fel i rörelsegivarens kommunikation. Innehållet i bekräftelsen eller responsen är felaktigt. | Kontrollera rörelsegivarens funktion och alla kablar. Kontrollera om det finns tecken på manipulering. Utför en ny linjeparning av rörelsegivaren och färdskrivaren. |
| | 0x2003 (4 s) | Givarfel (Spänningen hos rörelsegivarens strömförsörjning är för låg) | Spänningen hos rörelsegivarens strömförsörjning är för låg. | Utför en ny kalibrering av färdskrivarsystemet. Byt ut givaren om den är trasig. |
| | 0x2380 | Givarfel (Ingen bekräftelse) | Fel i rörelsegivarens kommunikation. Ingen bekräftelse mottagen när en förväntades. | |
| | 0x2380 | Givarfel (Ingen respons) | Fel i rörelsegivarens kommunikation. Ingen respons mottagen när en förväntades. | |
| Kortfel | | | | |
| 0x40 | | Kortfel - Ingen mer | | Ta ut kortet och kontrollera det. |

Händelser, fel och felkoder

| Kod | Felkod | Typ av händelse eller fel | Beskrivning | Föreslagen åtgärd |
|---|--------|---|---|---|
| | 0x0200 | information finns Fack 1 | Fel upptäcktes på kortet i fack 1. | Sätt i kortet i en annan färdskrivare och kontrollera dess funktion. |
| | 0x0300 | Fack 2 | Fel upptäcktes på kortet i fack 2. | Sätt i ett annat kort och kontrollera funktionen. |
| Tillverkarspecifika händelser och fel, t.ex. meddelanden | | | | |
| | 0x0660 | Utskriften stoppad, slut på papper | Pappret är slut i skrivaren. | Sätt i en ny pappersrulle. |
| | 0x01C0 | Hastighetsöverträdelse, förvarning | Fordonets hastighet har överskridit den högsta tillåtna hastigheten för fordonet. Detta har skett under mindre än 60 sekunder och överträdelsehändelsen har inte aktiverats ännu. | Förrarelaterat meddelande. |
| | 0x0D40 | Kalibreringsfel | Kalibreringsfel, tid för periodisk kontroll. Det har gått två år sedan den senaste kalibreringen. | Utför en kalibrering. |
| | 0x0B78 | CAN-buss av | CAN-buss av, A-anslutningen, kallas även TCO-CAN. | Kontrollera kablarna, speciellt A-anslutningen på färdskrivarens baksida. |
| | 0xFD0B | CAN-buss av, FMS-CAN | CAN-buss av, C-anslutningen, kallas även FMS-CAN. | Kontrollera kablarna, speciellt C-anslutningen på färdskrivarens baksida. |
| | 0x0007 | Spänningen hos bilenhetens strömförsörjning är hög | Spänningen hos färdskrivarens strömförsörjning är högre än det maximala värdet. | Kontrollera fordonets spänningsnivåer. Kontrollera den ingående strömförsörjningen till färdskrivaren. Kontrollera alla anslutningar och färdskrivarens funktion. |
| | 0x0003 | Spänningen hos bilenhetens strömförsörjning är låg | Spänningen hos färdskrivarens strömförsörjning har varit lägre än det minsta värdet under mer än 4 sekunder. Motorstartspänningen bör inte ha orsakat denna händelse. | Kontrollera fordonets spänningsnivåer. Kontrollera den ingående strömförsörjningen till färdskrivaren. Kontrollera alla anslutningar och färdskrivarens funktion. |
| | 0x0900 | Ingen tändningsström men det finns hastighetspulser | Tändningen är avstängd med det finns hastighetspulser. | Kontrollera om fordonet har utsatts för vibrationer eller liknande. Kontrollera rörelsegivarens funktion och kablar – byt ut givaren vid behov. Kontrollera att hastighetspulserna inte matas in via den främre anslutningen. |

Vanliga frågor

I listan nedan finns de vanligaste frågorna och deras svar.

| Vanliga frågor | Svar |
|--|--|
| Vilken digital färdskrivare kan monteras i det här fordonet? | Kontakta kundtjänst på workshop.support@stoneridge.com , eller ring Verkstadssupport på +44(0) 870 887 9200 |
| Färdskrivaren läser inte av/godkänner inte kortet. | Kontrollera att kortet är korrekt isatt, se rubrik Sätta i verkstadskortet på sidan 7 . Rengör kortet och försök på nytt. Prova kortet i båda facken samt i en annan färdskrivare. Är kortet giltigt? Färdskrivaren läser endast av förarkort om den är aktiverad. Om ett verkstadskort är isatt i en ej aktiverad färdskrivare, kommer den att acceptera kortet och be om en PIN-kod. Om PIN-koden är korrekt kommer färdskrivaren att aktiveras automatiskt. Kontrollera meddelanden som visas när kortet sätts i, se rubrik på sidan 44 . |
| Jag kan inte ladda ner data från färdskrivaren. | Kontrollera att verkstadskortet är isatt och godkänt, dvs. färdskrivaren ska vara i kalibreringsläget. Koppla bort strömmen från färdskrivaren och försök på nytt efter att strömmen har anslutits igen. Ta färdskrivaren ur drift om felet kvarstår. |
| Mitt kort har fastnat i färdskrivaren. Hur får jag ut det? | Koppla bort strömmen från färdskrivaren och försök på nytt efter att strömmen har anslutits igen, se rubrik Öppna felaktiga kortfack på sidan 36 . |
| Dataintegritetsfel på displayen. | Kontakta din Stoneridge-återförsäljare för lämpliga åtgärder. |
| Varför visar utskriften i slutet av dagen mer körtid än vad föraren anser sig ha utfört? | På grund av EU:s 1-minutsregel, dvs. en minut som innehåller minst en sekunds körning räknas och registreras som en hel minuts körning. |
| Förare uppmanas att ta en rast efter att de har satt i sitt kort för ett nytt skift på grund av att deras aktivitet inte ändrades när de tog ut kortet i slutet av föregående skift. | Innan förarkortet tas ut, kontrollera att läget har ändrats till vila eller lägg till en manuell inmatning med aktiviteten "vila". (Vila tills nu?-> Ja). |
| Belysningen fungerar inte. | Aktivera belysningen med Optima-programmeraren. |
| Varför kan jag inte programmera alla SE5000-funktionerna med SVDO-programmeraren? | Endast de funktioner som är nödvändiga för att kalibrera SE5000 finns inkluderade i SVDO-programmeraren. |
| Var ansluter man programmeraren/nedladdningsutrustningen? | Bakom papperskassetten, se rubrik Främre kalibrerings- och nedladdningsanslutning på sidan 40 . |

STONERIDGE - VI HJÄLPER DIG HELA VÄGEN



Stoneridge Electronics Ltd

Charles Bowman Avenue
Claverhouse Industrial Park
Dundee DD4 9UB, Scotland

Tel: +44 (0)1382 866 400

Fax: +44 (0)1382 866 401

E-mail: amsales@stoneridge.com

www.stoneridge-electronics.com



102021P/09R05 SV